



EMERALD
Spas[™]

Brukermanual

INTRODUKSJON

Gratulerer med ditt nye massasjebad fra Emerald Spa. Vi håper dette produktet vil imøtekomme alle dine krav til komfort og avslapping.

Med rett vedlikehold vil dette massasjebadet gi deg mange år med nytelse og komfort. Vennligst ta deg tid til å lese alle instruksjonene før installasjon av ditt Emerald Spa massasjebad. Denne brukermanualen skal hjelpe deg å forstå alle egenskaper til ditt massasjebad og forsikre at du får mest ut av ditt produkt.

Husk at ditt nye massasjebad er et kraftig apparat. Det er derfor viktig at du får egen og andres del forsikrer deg at produktet er installert korrekt og sikkert.

Denne manualen beskriver sikkerhetsprosedyrer, installasjonsveiledninger, operasjonsveiledninger og prosedyrer for vedlikehold. Dersom du skulle ha noen spørsmål etter å ha lest denne manualen, bare kontakt din lokale Emerald forhandler.

Informasjon om ditt massasjebad

Modell: _____

Powerpack: _____

Serienr: _____

Kjøpsdato: _____

VENNLIGST LES OG FORSTÅ ALLE SIKKERHETS-, INSTALLASJONS- OG OPERASJONS-PROSEDYRER FØR DU FYLLER MASSASJEBADET MED VANN ELLER TILKOBLER STRØM.

Gjennom denne brukermanualen vil det komme noen advarsler og merknader. Kommentarene varierer fra hjelpsomme tips til situasjoner som kan føre til personlige skader. Vennligst ta deg tid til å lese og forstå disse kommentarene.

Under ser du eksempler på advarsler og merknader:



Advarsel:

Situasjoner som kan forårsake skader på utstyr eller person

Merknad:

Informasjon til hjelp for korrekt drift av ditt massasjebad

Referer til tegningen under for å finne modell- og serienummer til massasjebad og systempakke.

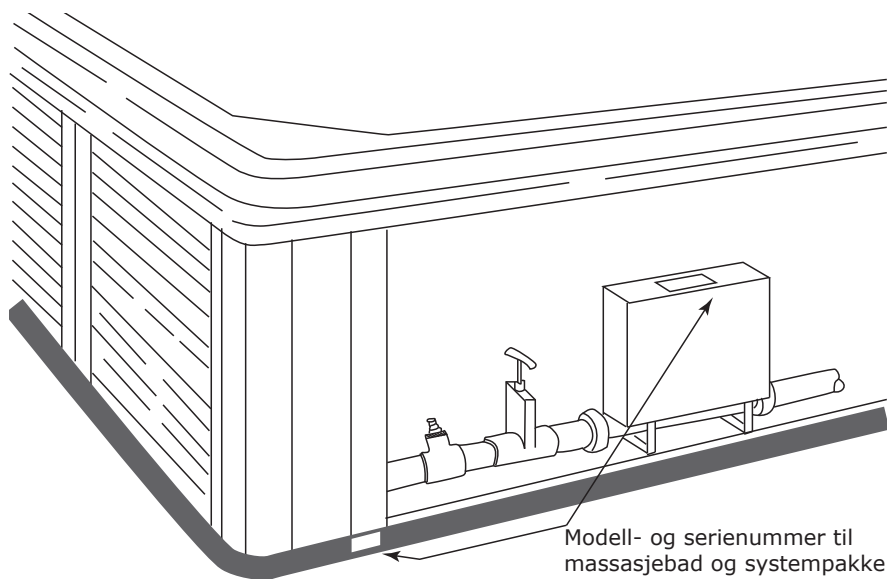

INNHOLDSFORTEGNELSE

Generelle instruksjoner før og under bruk.	6
Sikkerhetsinstruksjoner	6
Plassering av massasjebad	8
Installasjonsinstruksjoner (generelle og elektriske)	9
Elektriske instruksjoner og tabell over størmalternativer	10
Strømtilkoblinger	11
Villa og Chateau modeller	11
Estate og Manor modeller	12
Massasjebad egenskaper	13
Oversikt og modellforskjeller	13
Utstyrsrom (pumpe, kompressor, T-ventiler, powerpack)	14
Tabelloversikt Emerald Spa modeller	17
Massasjebad tilbehør.	18
Termolokk (info, vedlikehold og instruksjoner)	18
Dyseoversikt (dysene i Emerald Spa modeller)	19
Andre massasjebad egenskaper (vannfall, stereo, LED mm.)	20
Før oppstart	23
Steg 1/3 - Installere filterdeler	23
Steg 2/3 - Påfylling av vann (også ved lave temperaturer)	24
Steg 3/3 - Klargjøring av Pumpe og system	25
Stille inn temperatur	26
Tilføre pleiemidler for oppstart.	26
Vedlikehold av vannkvalitet	26
Sikkerhetsregler for bruk av pleiemidler	27
Spa Frog Saneringssystem	28
Installasjon/bytte av patroner (bromin / mineral)	29
Spa Frog justering og første gangs bruk.	31
Vedlikehold av vannkvalitet med Spa Frog systemet	31
Utskifting av Spa Frog patroner	31
Kontrollpanel - Villa og Chateau modeller	32
Generelle forklaringer og basisoperasjoner	32
Temperaturjustering	32
Stille inn filtersyklus	34
Feilmeldinger	35
Kontrollpanel - Estate og Manor modeller	36
Generelle forklaringer og basisoperasjoner	36
Temperaturjustering	37
Innstillinger for kontrollpanel	39
Regionale valg (språk, tid) og klokkeinnstilling	39
Display innstillinger (lysstyrke, knappelyd)	40
Stille inn filtersyklus og økonomimodus	42
Vedlikeholdsmeldinger, varselmeldinger og systeminformasjon	44
Feilmeldinger i displayet	46

Vedlikehold av massasjebadet	48
Tømming av vann	48
Vinterklargjøring	48
Skifte lyspære.	49
Ozonator (bytte av microchip)	49
Rengjøring	50
Rengjøring av massasjebad og filter	50
Problemløsning generell	51
Problemløsning vannkvalitet.	52
Garantivilkår	53
Garantier for massasjebadet	53
<i>Hva er ikke dekket av garanti/kjøpslov</i>	<i>53</i>
<i>Viktige ting med tanke på nedfelling av produkt</i>	<i>54</i>
<i>Viktige ting med tanke på reklamasjon.</i>	<i>54</i>
Samsvarserklæring	55

VIKTIGE SIKKERHETSINSTRUKSJONER

Når man skal installere og bruke elektriske apparater er det noen grunnleggende forhåndsregler man burde følge:

1. For å redusere risiko forbundet med personlig skade, ikke la barn bruke dette produktet uten oppsyn.
2. Massasjebadet skal tilkobles en fast strømtilkobling med ubrutt kabel fra sikringsskapet. Dimensjonen på strømkabel vil variere i forhold til størrelsen på sikringen massasjebadet er sikret med. Minimum 20A 1-fas 230V for Villa og Chateau modeller og 20A 1-fas 230V for Estate og Manor modeller (se strømtilkoblinger for andre muligheter).
3. Innsugsristen(e) i bunnen av massasjebadet er tilpasset vannstrømmen generert av pumpen. Skulle det være behov for å skifte deler til innsugsristen(e) skal det kun bruke originale deler. Ikke bruk massasjebad dersom deler til innsugsristen(e) mangler eller er ødelagt.
4. Ikke bruk andre elektriske apparater som tv, radio, video eller telefon innenfor 1,5m fra massasjebadet.
5. Dette produktet skal være tilkoblet i forbindelse med en 30 mA jordfeilbryter installert i sikringsskapet.
6. Alle elektriske koblinger skal utføres av en registret installatør og NEK-400 norm skal følges.

VIKTIGE SIKKERHETSINSTRUKSJONER FOR BRUK

Som eier av et massasjebad er det viktig at du har satt deg inn i sikkerhetsinstruksjonene før massasjebadet blir tatt i bruk av deg selv eller andre. Husk at det ikke er alle som er klar over ulike farer tilknyttet bruk av et massasjebad.

1. Ikke la barn bruke massasjebadet uten oppsyn, sørg for at massasjebadet er sikret for dette formålet.
2. Vanntemperaturer mellom 38 °C og 40 °C er betraktet som trygt for en voksen person ved bruk mellom 10 og 15 minutter. Lavere vanntemperaturer anbefales for bruk over 10-15 minutter og for barn.
3. Siden høye vanntemperaturer har høyt potensial for å forårsake fosterskader tidlig i graviditeten, bør gravide begrense vanntemperaturen i massasjebadet til 38 °C.
4. Før man setter seg i massasjebadet bør temperaturen sjekkes ved å bruke et nøyaktig termometer, siden temperaturløansen for slike instrumenter varierer.
5. Bruk av alkohol, narkotika eller medisiner før eller under bruk av massasjebad kan føre til bevisstløshet og eventuell drukning.
6. Personer som lider av fedme eller med medisinsk historie som inkluderer bruk av medisin for hjerteproblemer, lavt eller høyt blodtrykk, problemer med blodsirkulasjon eller diabetes bør kontakte lege før bruk av massasjebad.
7. Personer som bruker medisiner bør kontakte lege før bruk av massasjebad, siden bruk av enkelte medisiner kan føre til søvnighet eller påvirker hjerterytme, blodtrykk og blodsirkulasjon.
8. Overdreven bruk av massasjebad i vanntemperaturer mellom 38 °C og 40 °C kan føre til heteslag. Heteslag inntreffer når kroppstemperaturen overskrider normal temperatur med flere grader. Symptomene inkluderer svimmelhet, døsighet, bevisstløshet og økt kroppstemperatur. Heteslag kan føre til at du (1) blir uomg/lerksom på farer som kan oppstå, (2) ikke kan merke varme, (3) ikke ser nødvendigheten av å gå ut av massasjebadet, (4) har manglende fysisk evne til å gå ut av massasjebadet, (5) fosterskade hos gravide og (6) bevisstløshet, som kan føre til drukning.
9. Bruk av alkohol, narkotika eller medisiner før eller under bruk av massasjebad kan føre til økt risiko for fatal utgang av heteslag.
10. I vintermånedene hvor temperaturer synker under frysepunktet, sjekk massasjebadet periodisk for å forsikre at det fungerer riktig. Sjekk også at elektrisk strøm til massasjebadet ikke er brutt og at det ikke er fare for frost i vannledningene.
11. Massasjebadet skal aldri stå tomt og utildekket i romtemperaturer over 50° eller under 4°. Ved temperaturer under 4° må man utføre punktene beskrevet for tømning av vann og vinterklargjøring.
12. Massasjebadet skal aldri stå tomt og utildekket i temperaturer over 50°C eller direkte sollys da dette kan skade akryloverflaten.
13. Ikke bruk massasjebadet alene.

PLASSERING AV MASSASJEBAD

Det er flere ting man bør ta hensyn til før plassering av massasjebadet. Under følger en liste som dekker vanlige behov for ideell plassering av et massasjebad.

HENSYN TIL UTENDØRS PLASSERING

- ✓ Man må følge lokale reglement for inngjerding.
- ✓ Mulighet for oppsyn av massasjebadet.
- ✓ Vindretning, eksponering fra solskinn og plassering i nærheten av trær (med tanke på fallende grener/løv og skygge).
- ✓ Lagring av vedlikeholdsutstyr og kjemikalier (lagring av kjemikalier i kabinettet til massasjebadet vil oppheve garantien).
- ✓ Massasjebadet må plasseres på en jevn og vannrett overflate. Det beste er en betongoverflate som er minst 10cm tykk.
- ✓ Plasser massasjebadet minst 40 cm fra husvegg(er).
- ✓ Underlaget til massasjebadet må tåle en vekt på 500kg/m² og skal ikke forringes av høy fuktighet.

HENSYN TIL INNENDØRS PLASSERING

- ✓ Vegger, tak, gulv og treverk må ha evnen til å motstå høy fuktighet.
- ✓ Du kan trenge ventilasjonsvifter eller avfuktningssapparat for å fjerne overskuddsfuktighet.
- ✓ Kjemikalier til massasjebadet i luften kan tære på visse overflater av metall.
- ✓ Avløp i gulvet for å avlede vann som kan dryppe fra massasjebadet.
- ✓ Innfelt massasjebad må plasseres slik at de kan vedlikeholdes fra alle sider med tilgang fra over- eller undersiden (minimum 60cm klaring rundt sidene).
- ✓ Underlaget til massasjebadet må tåle en vekt på 500kg/m².
- ✓ Grunnet de mange hensyn for å unngå skade forårsaket av fuktighet, vekt og vanntilkobling, er det ofte klokt å ikke plassere massasjebadet i overetasjer.

Merknad (Innfelling / reklamasjon):

Se også punkter bakerst i brukermanualen som omhandler punkter som er viktige med tanke på innfelling og med tanke på reklamasjon (se under Garantivilkår i innholdsfortegnelsen).

INSTALLASJONS INSTRUKSJONER

Denne seksjonen gir rettledning for installasjon av ditt massasjebad. Alle elektriske instruksjoner må utføres av en registrert installatør og være i henhold til lokale regelverk (NEK-400 norm skal følges)

GENERELLE INSTRUKSJONER

1. Fjern all emballasje fra massasjebadet og ta vare på brosjyrer for sikkerhet, installasjon/betjening og garanti.
2. Plasser massasjebadet på en jevn og vannrett overflate som har nødvendig vannavløp.
3. Ikke koble strømmen til massasjebadet før det er vann til midt på skimmer (overflaterenser). Hvis strømmen blir satt på før vannet er på dette nivået, kan det skade pumper og dekkes ikke av garantien.
4. NB! Dersom det har vært under 0°C i noen dager før vannpåfyllingen eller at det er under eller rundt 0°C mens man fyller vann så kan det være rester av is i rørsystem, pumper, varmeelement eller dyser.

For at ikke noe av utstyret skal få skader er det viktig å fylle massasjebadet med varmt vann så nære 35°C som mulig. Dette gjør at man kan la massasjebadet stå og tine seg opp i ca. 6-8 timer før man starter opp massasjebadet.

Det kan også lønne seg å sette inn en liten vifteovn eller lignende inne i utstyrsrommet ved svært lave temperaturer (merk at elektriske krav må følges, se installasjonsinstruksjoner).

5. NB! Badet må aldri stå fylt med vann uten drift, hvis temperaturen er/blir under 0°C kan rør, pumper, etc. fryse i stykker. Følg instruksjon for tapping nøye hvis badet ikke skal stå i drift (se 'Tømming av vann og vinterklargjøring').
6. Plasser massasjebadet slik at det står minimum 1,5m fra alle metalloverflater, med mindre disse er tilkoblet jordledning.
7. Massasjebadet kan plasseres innenfor 1,5m avstand av overflater i metall på følgende måte:

- ✓ Hver metall overflate må permanent tilkobles til jordingsklemmen på utsiden av powerpacken. Denne befinner seg i utstyrsrommet på innsiden av massasjebadet (se figur).

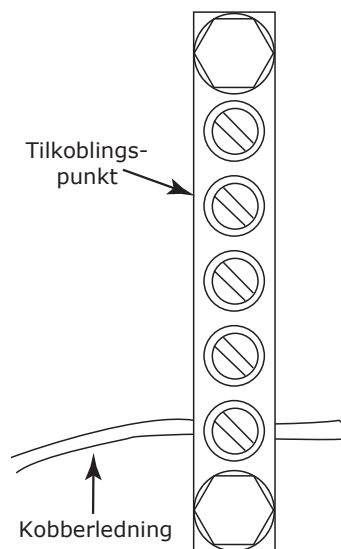

ELEKTRISKE INSTRUKSJONER

1. Massasjebadet skal tilkobles en fast strømtilkobling med ubrutt kabel fra sikringsskapet. Dimensjonen på strømkabel vil variere i forhold til størrelsen på sikringen massasjebadet er sikret med. Se tabell under for gyldige/mulige stømalternativer til et Emerald Spa massasjebad.
2. Dette produktet skal være tilkoblet i forbindelse med en 30mA jordfeilbryter installert i sikringsskapet.
3. Det skal alltid benyttes automatsikringer ved tilkobling av strøm til massasjebadet.
MERKNAD: Ved bruk av eldre sikringer (separat fasesikring) dekkes ikke elektriske feil av garantien.
4. Når massasjebadet er plassert kan strømkabelen bli lagt inn i massasjebadet på to forskjellige måter:

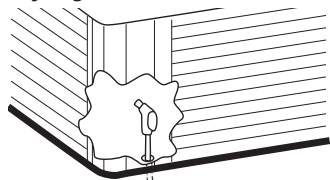

Eks. 1

Under kabinetttet

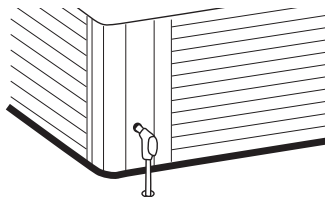

Eks. 2

Gjennom kabinetttet



TABELL OVER MULIGE STRØMALTERNATIVER

Dette er strømalternativer som kan programmeres inn på powerpack og kobles opp for å bruke ditt Emerald Spa massasjebad.

Strømalternativ	Villa og Chateau modeller	Estate og Manor modeller
1 fas 230V 16A	√ ¹	√ ¹
1 fas 230V 20A	√ ²	√ ²
1 fas 230V 32A*	√	√ ³
3 fas 230V 16A	√ ²	√ ²
3 fas 230V 25A	√	√ ³
3 fas 230V 32A**	x	√
3 fas 400V 16A**	√ ⁴	√

* Anbefalt for Villa/Chateau

** Anbefalt for Estate/Manor

- 1: Ved dette valget vil ikke varmeelement starte og det vil ikke vises temperatur i displayet. Dette vil si at kun pumpe(ne) vil virke.
- 2: Ved dette valget vil varmeelement ikke slås på dersom pumpe 1 kjører på trinn 2 (høy hastighet), pumpe 2 er startet eller blower er startet. Dette indikeres med blinkende varmeelement ikoner  i displayet.
- 3: Dersom 2 av pumpene (blower, pumpe 1 eller pumpe2) er startet vil varmeelement varme vannet, men når alle tre pumper startes vil varmeelementet slås av. Dette indikeres med blinkende varmeelement ikoner  i displayet.
- 4: Ved dette valget benytter man kun nøytral (0-leider) samt fase 1 og fase 2 (fase 3 tilsluttes ikke).

STRØMTILKOBLINGER

VILLA OG CHATEAU MODELLER

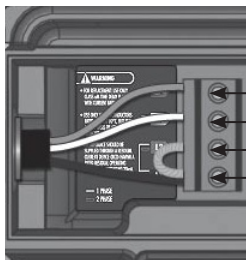

- Jord
- Nøytral
- Lask
- Fase 1

1 FAS 230V 16A / 20A / 32A

Korrekt tilkobling av kabler til sikringsskap og powerpack er viktig for å sørge for riktig installasjon.

Strømtilkoblingen skal kun utføres av godkjent installatør og man må følge NEK-400 norm.

Viktig: Lask må være **tilkoblet** for at installasjonen skal fungere.

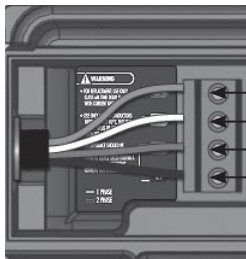

- Jord
- Nøytral
- Fase 2
- Fase 1

3 FAS 230V 25A / 3 FAS 400V 16A

Korrekt tilkobling av kabler til sikringsskap og powerpack er viktig for å sørge for riktig installasjon.

Strømtilkoblingen skal kun utføres av godkjent installatør og man må følge NEK-400 norm.

Viktig: Lask må være **fjernet** for at installasjonen skal fungere.

PROGRAMMERING AV STRØMTILKOBLING PÅ DISPLAY

Strømmen må aldri kobles til før man har kjørt prosedyrene som står beskrevet under "Før Oppstart - 4 Steg" (se innholdsfortegnelse).

Trykk og hold 'Lys' knapp  inne i minst 20 sekunder til P1 vises i displayet. Trykk 'Lys' knapp igjen for å og 'b32' skal vises i displayet.

Trykk opp/ned knapp  til man kommer til ønsket verdi, når denne vises trykker man 'Lys' knapp igjen og valget lagres:

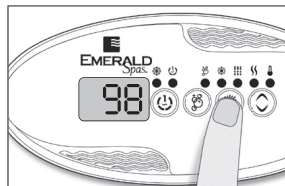

Verdi i display	Strømtilkobling
b17	1 fas 230V 16A
b21	1 fas 230V 20A
b32	1 fas 230V 32A
b21	3 fas 230V 16A
b40	3 fas 230V 25A
b40	3 fas 400V 16A

MANOR OG ESTATE MODELLER

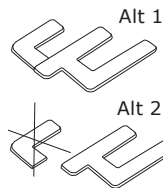

Alt 1 LASK FOR STRØMTILKOBLING

Det følger med en lask til å koble sammen fasene og man benytter 'Alt 1 - udeelt' for 1-fas 230V tilkoblinger og 'Alt 2 - Delt i 2' for 3-fas 230V 16A/32A.

Se koblingskjema under.

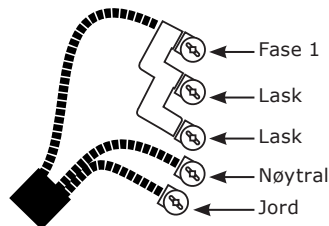

1 FAS 230V 16A / 20A / 32A

Korrekt tilkobling av kabler til sikringskapp og powerpack er viktig for å sørge for riktig innstallasjon.

Strømtilkoblingen skal kun utføres av godkjent installatør og man må følge NEK-400 norm.

Viktig: Lask må være **tilkoblet ALT-1** (se over) som anvist for at innstallasjonen skal fungere.

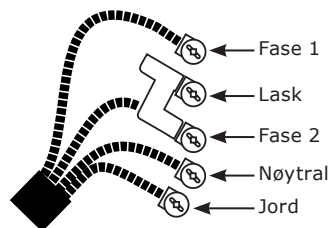

3 FAS 230V 16A/32A

Korrekt tilkobling av kabler til sikringskapp og powerpack er viktig for å sørge for riktig innstallasjon.

Strømtilkoblingen skal kun utføres av godkjent installatør og man må følge NEK-400 norm.

Viktig: Lask må være **tilkoblet ALT-2** (se over) som anvist for at innstallasjonen skal fungere.

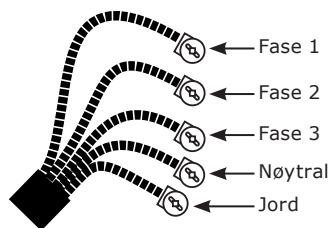

3 FAS 400V 16A

Korrekt tilkobling av kabler til sikringskapp og powerpack er viktig for å sørge for riktig innstallasjon.

Strømtilkoblingen skal kun utføres av godkjent installatør og man må følge NEK-400 norm.

Viktig: Lask må være **fjernet** for at innstallasjonen skal fungere.

PROGRAMMERING AV STRØMTILKOBLING PÅ POWERPACK

Strømmen må aldri kobles til før man har kjørt prosedyrene som står beskrevet under "Før Oppstart - 4 Steg" (se innholdsfortegnelse).



Select Change

På powerpack er det et display og to knapper 'Select' og 'Change'. Trykk inn 'Select' knapp og displayet vil blinke mellom 'Ph' og 1P, 2P eller 3P. Trykk 'Change' knapp for å velge mellom 1P, 2P eller 3P.

Trykk 'Select' knapp igjen når man har valgt 1P, 2P eller 3P. Display vil nå blinke mellom 'Br' og 'xx' (står for Ampere). Trykk 'Change' knapp for å bli mellom 'Br' valg (ikke mulig under 2P og 3P).

Strømalternativ	Innstilling		Strømalternativ	Innstilling
1 fas 230V 16A	'Ph 1P' - 'Br 16'		3 fas 230V 16A	'Ph 2P' - 'Br 16'
1 fas 230V 20A	'Ph 1P' - 'Br 20'		3 fas 230V 32A	'Ph 3P' - 'Br 16'
1 fas 230V 32A	'Ph 1P' - 'Br 32'		3 fas 400V 16A	'Ph 3P' - 'Br 16'

Trykk 'Select' knapp når man har endelig innstilling for å bekrefte valget.

EGENSKAPER

OVERSIKT AV MASSASJEBAD

Ditt massasjebad fra Emerald Spa kan være utstyrt med ulike brukerkontroller og egenskaper. Denne seksjonen peker ut og forklarer hver enkelt del. Vennligst ta deg tid til å gjøre deg kjent med og forstå funksjonene til de ulike komponenter og kontroller.

MODELLER MED 2 PUMPER

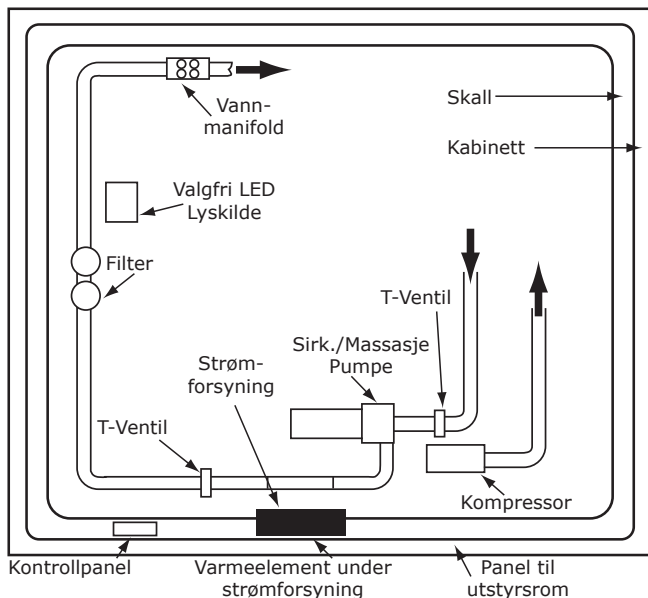

Merknad:

Modellen er generell for system med 2 pumper. Forestiller ikke en bestemt modell.

MODELLER MED 3 PUMPER

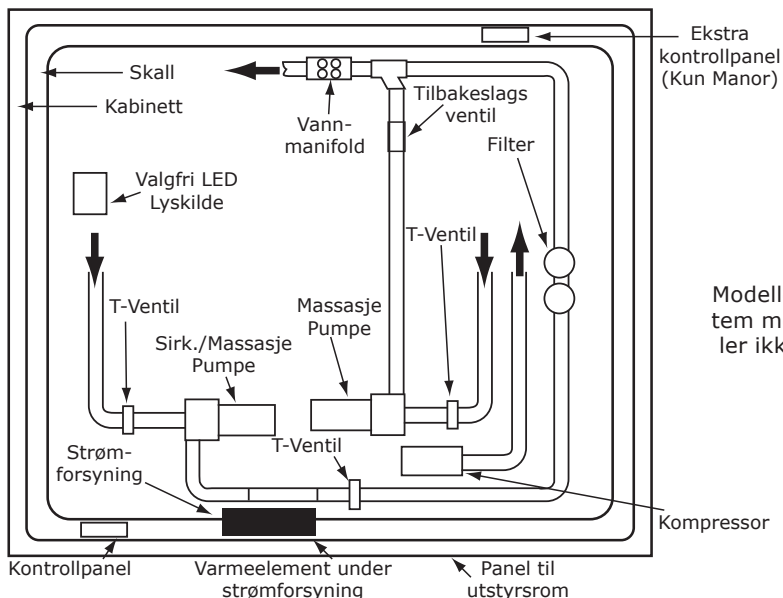

Merknad:

Modellen er generell for system med 3 pumper. Forestiller ikke en bestemt modell.

UTSTYRSROM

Utstysrommet inneholder massasjebadets "nervesenter" og består av ulike komponenter:

PUMPE(R)

Massasjebad fra Emerald Spa har to ulike pumpesystemer, avhengig av modell. Emerald "Villa" og "Chateau" modeller har et totrinns pumpesystem, som gir:

- ✓ Filtrering og varme på lav hastighet.
- ✓ Filtrering og massasje virkning på høy hastighet.

Emerald "Estate" og "Manor" modeller har en ekstra vannpumpe, som gir ekstra effekt for å forsterke massasjeeffekten.

BLOWER

Emerald "Chateau", "Estate" og "Manor" massasjebad har en blower for å gi bobleterapi og samtidig har den en funksjon for å forsterke massasjeeffekten, kalt High Performance Jet Select (H.P.J.S). Dette er en turbofunksjon som blåser ekstra luft i vanddysene for å oppnå høyre trykk.

T-VENTILER

Alle modeller med 1 eller 2 pumper har to T-ventiler lokalisert på vannledningene ved strømforsyningen. Modellene som har 3 pumper, har 1 ekstra T-ventil.

FOR Å OPERERE T-VENTILER:

- ✓ For å lukke, ta bort sikkerhetsklemme og skyv håndtaket ned. Deretter må man vri håndtaket 90° / ¼ omdr. til den sitter i sporet.
- ✓ For å åpne, vri håndtaket 90° / ¼ omdr. til den løsner. Trekk deretter håndtaket opp og sett på sikkerhetsklemme.



Advarsel:

T-ventiler må være åpnet når massasjebadet brukes (Fig. 2). T-ventiler må være lukket ved avkobling av rør for vedlikehold (Fig. 1).

FIG 1

Lukket
Posisjon

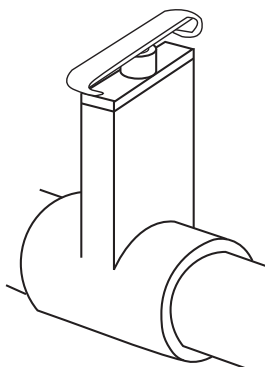
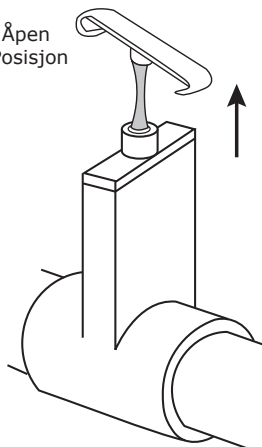

FIG 2

Åpen
Posisjon



POWERPACK, 2 PUMPER

Under er det en generell beskrivelse av "powerpacken", av typen in.xe, for modeller med 1 og 2 pumper fra Emerald Spa "Villa" og "Chateau" serie.

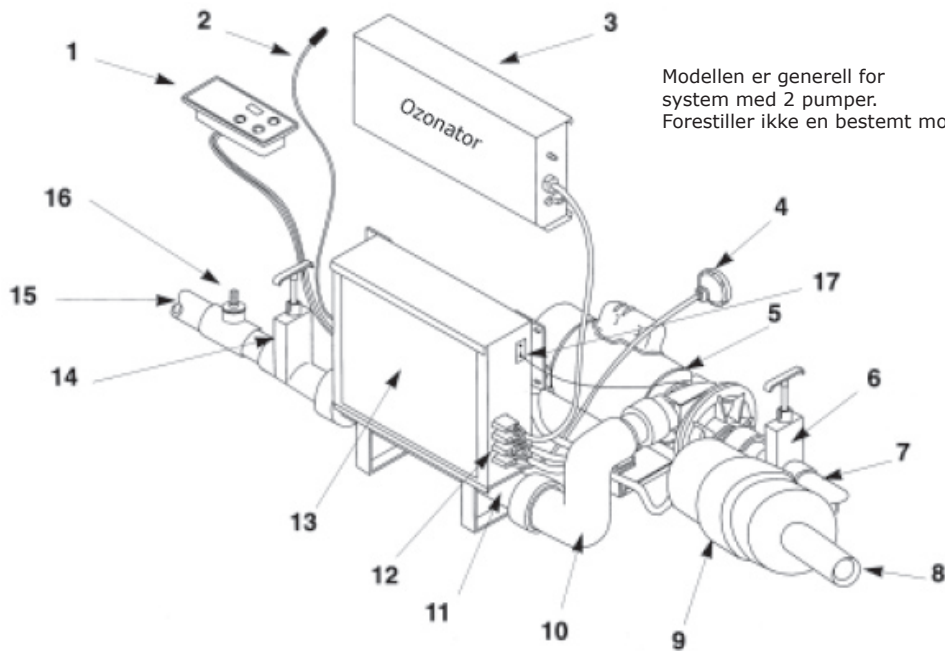

- | | |
|--|----------------------------|
| 1. Kontrollpanel | 10. Albueledd |
| 2. Temperatursensor | 11. Varmeelement |
| 3. Oksyngenerator (Ozonator, valgfri) | 12. Kontroll output |
| 4. Lys | 13. Powerpack |
| 5. 2 trinns sirkulasjon/dyse pumpe | 14. T-ventil for vannavløp |
| 6. T-ventil for vanninntak | 15. Vannavløp |
| 7. Vanninntak | 16. Oksygen rør |
| 8. Luftledning fra kompressor (ikke på "Villa" modell) | 17. Jordledning |
| 9. Luftkompressor (ikke på "Villa" modell) | |

POWERPACK, 3 PUMPER

Alle modeller i "Estate" og "Manor" serien fra Emerald Spa er systemer med 3 pumper. Følgende er en generell beskrivelse av "powerpack" in.xm.

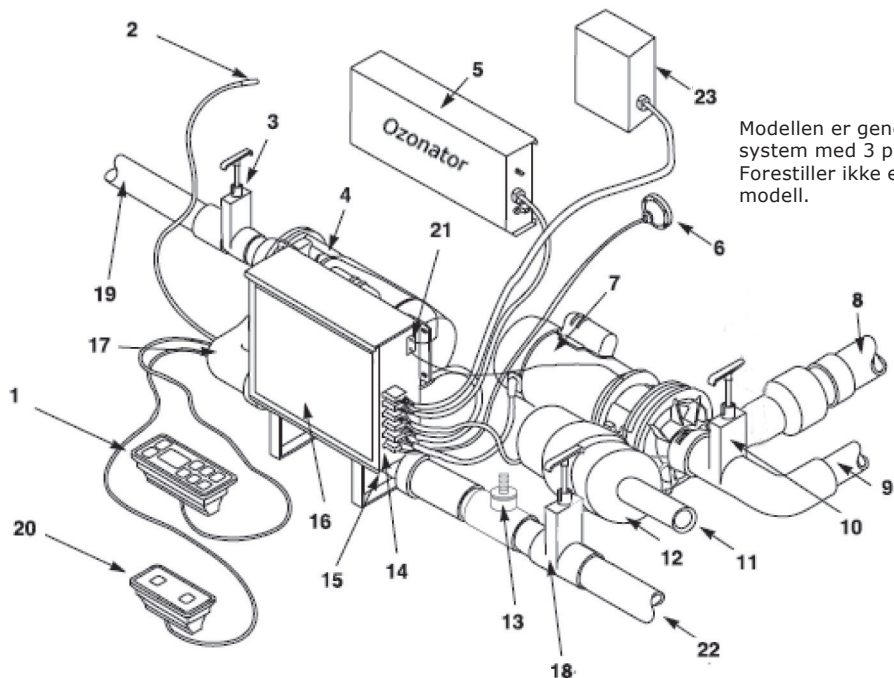

Modellen er generell for system med 3 pumper. Forestiller ikke en bestemt modell.

- | | |
|---------------------------------------|-------------------------------------|
| 1. Kontrollpanel | 12. Luftkompressor |
| 2. Temperatursensor | 13. Oksygen rør |
| 3. T-ventil for vanninntak, pumpe 1 | 14. Kontroll output |
| 4. 2 trinns sirkulasjon/dyse pumpe | 15. Varmeelement |
| 5. Oksyngenerator (Ozonator, valgfri) | 16. Strømforsyning |
| 6. Lys | 17. Albueledd |
| 7. Massjasepumpe, pumpe 2 | 18. T-ventil for vannavløp, pumpe 1 |
| 8. Avløpsledning til samlingsrør | 19. Vanninntak, pumpe 1 |
| 9. Vanninntak, pumpe 2 | 20. Ekstra kontrollpanel |
| 10. T-ventil for vanninntak, pumpe 2 | 21. Jordledning |
| 11. Luftledning fra kompressor | 22. Vannavløp |
| | 23. Fiberoptisk kilde (valgfri) |

MODELLEGENSKAPER - TABELLOVERSIKT

	Chateau	Estate	Manor
Pumpe	3hk, 2trinns	(1) 3hk, 2trinns (1) 2hk, 2trinns	(1) 3hk, 2trinns (1) 3hk, 2trinns
Varmeelement	4 kW	4 kW	4 kW
Blower	✓	✓	✓
Powerpack	IN.XE	IN.XM	IN.XM
Undervannsslys	✓	✓	✓
Kontrollpanel	in.k259	in.k600	in.k600
Ozonator	✓	✓	✓
Spenning	230V	230V/400V	230V/400V
Temperaturjustering	Kontrollpanel	Kontrollpanel	Kontrollpanel
Auto time-out	✓	✓	✓
Forhåndssatt filtersyklus	✓	✓	✓
Programmerbar filtersyklus	✓	✓	✓
Indikasjon sensorfeil	✓	✓	✓
Indikasjon vannstrømningsfeil	✓	✓	✓
Smart vintermodus	✓	✓	✓
Beskyttelse mot høy spenning	✓	✓	✓
Indikasjon varmeelement/status	✓	✓	✓
Bakgrunnsbelyst display	✓	✓	✓
Kontinuerlig digital temperaturavlesning	✓	✓	✓
Digital klokke	-	✓	✓
Funksjonsvisning m/ikoner	-	✓	✓
Digitalt diagnose/status display	✓	✓	✓
Automatisk filtrering	✓	✓	✓
Automatisk start av blower v/filtrering	✓	✓	✓
Automatisk start av pumpe v/filtrering	✓	✓	✓
Aromaterapi	✓	✓	✓
Temperaturlås	-	✓	✓
Kontrollpanellås	-	✓	✓
Speilvendt display	-	✓	✓
Mulighet for LED lys	✓	✓	✓
"Standby" modus	-	✓	✓
Batteribackup til system	-	✓	✓

MASSASJEBAD TILBEHØR

Ditt massasjebad kan være utstyrt med et variert antall dyser, kontrollere og ulike typer tilbehør. Under følger beskrivelser til elementer som kan eller medfølge(r) massasjebadet:

TERMOLOKK

Lokket har fire stropper med lås som kan låses med medfølgende nøkkel. Låsene monteres av brukeren ved å skru det låsbare endestykket på kabinettets sidepaneler. Bruk 3 skruer 2,9 x 13 mm med flatt hode til å feste endestykkene. Monter låsene slik at lokket sitter sikkert, men ikke så stramt at stropene strekker vinyltrekket eller deformerer termoplatene i lokket.

Merknad: Låsen er ikke en tyverisikring, men en sikkerhetsanretning for å forhindre at barn kan åpne lokket på egenhånd.

TERMOLOKK - VEDLIKEHOLD

- ✓ Hvis vannet i massasjebadet ikke har den riktige kjemiske balansen, kan det tære på materialene i termolokket. Følgende punkter for vedlikehold:
- ✓ Hold lokket rent. Mellom hovedrengjøringene er det som regel tilstrekkelig å bruke en myk kost og spyle det grundig.
- ✓ En gang hvert år, eller ved behov, bør lokket få en hovedrengjøring. På utsiden brukes et vanlig mildt vaskemiddel eller et spesialmiddel for vinyl. Skyll med mye vann og la lokket tørke godt.
- ✓ Etter hovedrengjøring kan det være en fordel å påføre et spesialmiddel for vinyl for å beskytte og holde duken myk.

TERMOLOKK - VIKTIGE INSTRUKSJONER





Lokket som leveres med massasjebadet er et FRP termolokk som er konstruert med tanke på at det skal ha lav vekt, men samtidig være svært sterkt og holdbart. For å unngå skader må termolokket behandles med varsomhet:

- ✓ Det er ikke konstruert til å sitte, stå eller gå på eller leketøy for barn.
- ✓ Det må ikke plasseres tunge gjenstander på lokket. Lokket har en skrånende møneform for at regn skal renne av. Om vinteren bør lokket ikke belastes med større mengder snø (maks. 20 cm løssnø).
- ✓ Termolokk må sikres i perioder med høy vind eller om produktet står i område med sterk vind. Medfølgende klips og hemper er ikke tilstrekkelig sikring under sterke vindforhold.
- ✓ Det kan oppstå skader dersom lokket utsettes for uvanlig høy påvirkning av klor, brom, i vannet eller hvis det kommer i kontakt med andre kjemikalier.
- ✓ Det kan oppstå skader på lokket hvis det blir slept langs underlaget eller plasseres mot skarpe gjenstander eller en ru overflate.
- ✓ Dersom det er fare for at lokket vil bli utsatt for større belastninger pga. snø, barn som krabber opp på lokket o.l., anbefaler vi at det blir forsterket. En plate av vannfast kryssfiner e.l. kan legges over lokket.
- ✓ Emerald Spa anbefaler at det innstilleres lokkavløfter for å hindre unødig belastning.
- ✓ NB! Et termolokk av denne typen regnes som en forbruksartikkel med begrenset levetid. Levetiden kan forlenges betydelig ved forsiktig behandling og regelmessig vedlikehold. FRP lokk har 2 års garanti på trekket og 5 års garanti på innmaten.

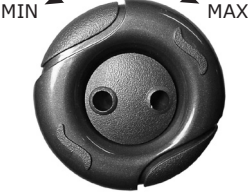

Merknad: Dersom det samler seg istapper rundt kanten av termolokket så er ikke dette en feil ved lokket. Dette er en naturlig reaksjon/årsak grunnet kondens og temperaturforskjell mellom omgivelsestemperatur og vanntemperatur i massasjebadet.

DYSE OVERSIKT

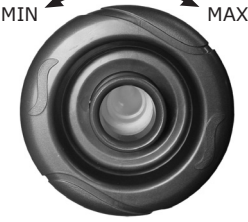
<i>1.5" MINIDYSE</i>	Når blower (luftpumpe) går på vil luftbobler slippes fra disse dysene, som primært er plassert i bunnen av seter og rundt fotbrønnen. Skaper en svak vibrende effekt som masserer kroppen.	
<i>2", 3" OG 5" JUSTERBAR DYSE</i>	Retningsbestemt dyse som gir kraftig hydroterapi der det trengs. Dysetut kan justres for å styre retningen av strålen for å gi hydromassasje.	
<i>3" OG 5" ROTERENDE DYSE</i>	Denne dysen skaper to roterende strømmer med vannmassasje, og man skrur enkelt på dysens ytterste ring for å justere trykket.	
<i>5" TWIN SPIN DYSE</i>	Twin Spin dysen lager en unik vannstrøm gjennom dobbelt roterende innsats. Man skrur enkelt på dysens ytterste ring for å justere trykket.	
<i>5" WHIRLPOOL DYSE</i>	Standarddyse for alle Manor-modeller, og har en høy vanngjennomstrømning. Når man i tillegg har mulighet for luftinnblanding så vil trykket for denne dysen bli veldig stort.	





Merknad: Pass på at dysen ikke vrir forbi dens naturlige stoppepunkt. Dette kan føre til skader på dysen og gjøre slik at denne ikke lengre fungerer.

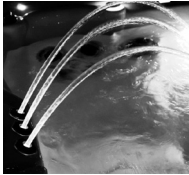
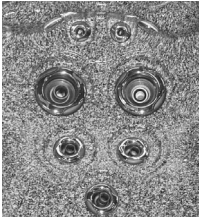

Advarsel:

Ikke lukk mer enn 50% av dysene samtidig for dette kan forårsake skader til pumpe og vil oppheve garantien

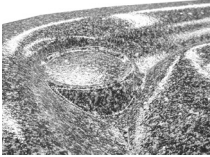
ANDRE MASSASJEBAD EGENSKAPER

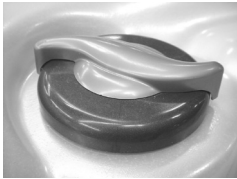
<p><i>MOOD STREAM VANNFALL</i> (Kun Manor modeller)</p>	<p>Standard for alle Manor modeller er et vannfall som sitter over vannlinjen. Trykket kan justeres (se justeringsventil).</p>	
<p><i>NAKKEMASSASJE</i></p>	<p>Ekstra nakkemassasje er installert for alle Manor og Estate modeller. Trykket kan justeres (se justeringsventil).</p>	
<p><i>JUSTERINGSVENTIL</i> (Nakkemassasje og vannfall)</p>	<p>Denne ventilen sitter langs innsiden av massasjebadet, under vannlinjen, og brukes for å kontrollere vannstrømmen for vannfallet og nakkemassasje (kun for modeller med disse valgene tilgjengelige).</p>	
<p><i>KOPPEHOLDER</i></p>	<p>Langs toppkanten på alle Emerald Spa modeller sitter utfelte koppeholdere for plassering av glass/kopper eller lignende.</p>	
<p><i>HÅNDKLEVARMER</i></p>	<p>Tilleggsutstyr til Manor modeller. Et lite kabinett på hjørnet av massasjebadet med lett gjenkjennelig håndtak. Plasser håndkle eller badekåpe her så holdes disse varme.</p> <p>Advarsel: Ikke til lagring av kjemikalier.</p>	
<p><i>LED LYS</i></p>	<p>Tilleggsutstyr til Chateau, Estate og Manor modeller. Mulighet for 12 forskjellige lysnyanser som vil lyse opp massasjebadet (Det er montert lysdioder innvendig langs massasjebadets toppkant og logo på siden av kabinettet). LED lyset styres av kontrollpanelet</p>	
<p><i>VENTIL FOR LUFT-REGULERING</i></p>	<p>Ventiler for luftinntak er installert langs toppkanten av massasjebadet. Drei brytere for å justere luftblandingen til dysene. Mer luft gir bedre massasje.</p>	

AROMATERAPI

(alle modeller unntatt "Villa" serien)



Advarsel:

Lokket må aldri åpnes når det er under vann. Da vil det komme vann i kompressor og garanti frafaller.

For å bruke aromaterapiegenskapen skru av dekselet, som sitter langs toppkanten av ditt Emerald Spa massasjebad. Tilfør aromaterapigranulat (leveres i små poser) og skru igjen lokket. Duften vil komme ut av luftdysene når Blower (luftpumpe) er på.



STEREOSYSTEM

(Tilleggsvalg for Estate og Manor modeller)



Aquasound stereosystem (Estate modeller) inkluderer stereoanlegg montert i kabinettsiden med iPod/iPhone docking, AUX tilkobling (3,5mm jack) og FM radio (NB! Ikke CD-spiller). Betjenes kun via medfølgende fjernkontroll med display. 2 høyttalere langs toppkanten av massasjebadet og sub-woofer montert i kabinettet.

HydroVibe stereosystem (Manor modeller) inkluderer stereoanlegg montert i en håndklevarmer, høyttalere montert i kabinettsiden og en fjernkontroll til å kontrollere stereosystemet. HydroVibe har også transdukere montert skjult i skallet for en unik lyd-effekt.

Både Elite og HydroVibe stereosystem leveres med kabinett montert sub-woofer for ekstra god bass-effekt.



SKIMMER (WEIR)



Advarsel:

Er ikke vannivå 5cm over skimmeråpning kan utstyret skades. Garanti frafaller.

For å skimme av vannoverflaten. Vannet skal **alltid** være minst 5cm over skimmeråpningen for å unngå skader til massasjebad utstyret.

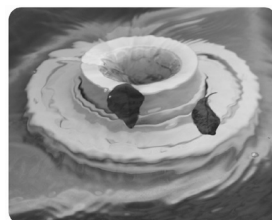

INNSUGSRIST



Advarsel:

Fjern eller blokker aldri innsugsristen(e). Ikke bruk massasje-badet om innsugsrist er fjernet.

Denne risten står foran inntaket til vannløpssystemet. Den beskytter deg mot det kraftige avsugget som blir skapt av systemets pumpe(r).



AVLØP

Tappekranen på alle modeller er plassert på kabinettets sokkel. Denne brukes for å tømme massasjebadet:

1. Dra ut avløpet ca 5 cm (som vist på bilde), men la dekselet være på.
2. Vri deretter avløpet mot klokken og trekk det helt ut.
3. Skru av dekselet og koble til en hageslange.
4. Sku avløpet omtrent halveis tilbake for å få vannet til å tømmes fra massasjebadet (Trekk avløpet helt ut igjen for å stanse tømningen).

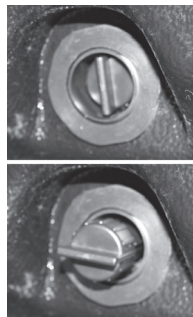

FØR OPPSTART - 3 STEG

INSTALLERING AV FILTERDELER - STEG 1/3

1. Pakk ut alle delene til filteret, som finnes på innsiden av kabinettet sammen med power-pack.
2. Lokaliser weir-skimmer, som sitter på innsiden av massasjebadet.
3. Fjern flottør-element fra weir-skimmer ved å rotere denne mot klokken til de flate kantene på skimmerhuset er parallelle med de flate kantene på flottør-elementet. Man skal nå kunne trekke ut flottør-element fra weir-skimmer (bilde 1).
4. Sett inn filterelement i weir-skimmer filterbeholder (bilde 2).
5. Sett på plass flottør-element og skru dette på plass ved å vri med klokken til de flate kantene på skimmerhus og flottør-element ikke står over hverandre.

Bilde 1



Bilde 2



PÅFYLLING AV VANN - STEG 2/3

1. Sjekk at alle koblinger/unioner er strammet (kun håndstrammet) og vær sikker på at avløpsventil er lukket.
2. Massasjebadet har 2 (Chateau) eller 4 (Estate og Manor) T-ventiler; 1 før pumpe 1 og en etter heater (alle modeller), og 1 før og 1 etter pumpe 2 (Estate og Manor). Sørg for at alle disse ventilene er åpne (lukkearm må trekkes ut og ikke stå nedtil ventilen).
3. Fyll vann i massasjebadet, men benytt vann fra hageslangen eller lignende. Aldri fyll opp massasjebadet med vann over 35°C (se også merknad og påfylling ved lufttemperaturer under 0°C, som begge er beskrevet i punkter under)!
4. Massasjebadet skal fylles med vann til 5 cm over skimmeråpningen. Her skal alltid vannivået være i massasjebadet når det står uten å være i bruk.
5. Sjekk at det ikke er lekkasjer fra koblinger/unioner, finner man en lekkasje så forsøk på nytt å håndstramme koblingene/unionene. Dersom dette ikke fungerer er det mest sannsynlig en O-ring som ikke ligger riktig eller er skadet:
 - ✓ Steng T-ventiler og åpne kobling/union som har lekkasje
 - ✓ Forsøk å rette opp O-ring eller eventuelt bytte denne ut
 - ✓ Lukk kobling/union
 - ✓ Åpne T-ventiler igjen og sjekk lekkasje.
6. Finner man andre lekkasjer enn fra koblinger/unioner, eller man får ikke rettet opp feil ved lekkasje i kobling/union så kontakt lokal forhandler.



Advarsel:

Er ikke vannivå 5 cm over skimmeråpning så kan dette forårsake skader på sirkulasjonssystemet og i denne forbindelsen frafaller garantien.

Merknad (Kaldt vann / Lave temperaturer):

Vannet som fylles i massasjebadet må være over 8-10°C, så dersom vannet har lavere temperatur må man tilføre varmere vann (ikke over 35°C). Se også påfylling ved temp. under 0°C om det har vært lave temperaturer i noen dager før vannpåfylling.



Advarsel:

Det må aldri stå vann i et massasjebad som ikke er i drift, da må man følge instruksjoner for vinterlagring nøye ellers oppheves garantien.

VED PÅFYLLING AV VANN NÅR LUFTTEMPERATUR ER UNDER 0°C

Dersom det har vært under 0°C i noen dager før vannpåfyllingen eller at det er under eller rundt 0°C mens man fyller vann så kan det være rester av is i rørsystem, pumper, varmeelement eller dyser.

For at ikke noe av utstyret skal få skader er det viktig å fylle massasjebadet med varmt vann så nære 35°C som mulig. Dette gjør at man kan la massasjebadet stå og tine seg opp i ca. 6-8 timer før man starter opp massasjebadet. Husk å legge på termolokket.

Det kan også lønne seg å sette inn en liten vifteovn eller lignende inne i utstyrsrommet ved svært lave temperaturer (merk at elektriske krav må følges, se installasjonsinstruksjoner).

KLARGJØRING AV PUMPE - STEG 3/3

Før bruk av massasjebadet må pumpen(e) klargjøres for bruk. Dette gjøres ved å følge stegene beskrevet under:



Advarsel:

Et massasjebad må aldri benyttes uten vann. Dette kan forårsake skader til utstyret og vil oppheve garantien.

Merknad (Trinn på pumpe):

Når massasjebadet er i filtersyklus eller varmer opp vannet så vil pumpe 1 allerede gå på trinn 1 (lav hastighet).

MASSASJEBAD MED 2 PUMPER

Gjelder modeller: C230, C335, C540 og C640.

Sjekk at alle dyser er åpne og deretter trykk på "Pump(s)"  knappen 2 ganger; første trykk starter pumpe på lav hastighet og det andre starter pumpen på høy hastighet. Høy hastighet brukes for å klargjøre pumpen. Man kan starte og stoppe pumpen noen ganger slik at man får fjernet luftlommer i pumpe og vannrør. Straks dysene begynner å operere kraftigere er pumpen ferdig klargjort.



MASSASJEBAD MED 3 PUMPER

E340, E550, M570, E650, M670, E750, M770, E850 og M870

Hver pumpe må klargjøres individuelt, dette gjøres på følgende måte:

Sjekk at alle dyser er åpne og deretter trykk på "Pumpe 1" knapp  2 ganger; første trykk starter pumpe på lav hastighet og det andre starter pumpen på høy hastighet. Høy hastighet brukes for å klargjøre pumpen.

Når dysene begynner å operere på moderat nivå, trykk på "Pumpe 2" knapp  2 ganger; første trykk starter pumpe på lav hastighet og det andre starter pumpen på høy hastighet. Høy hastighet brukes for å klargjøre pumpen.

Når dysene begynner å operere kraftigere er pumpene klargjort. Dersom du ikke ser noen vesentlig forskjell på dysekraften fra man trykker på "Pumpe 1"  til "Pumpe 2"  knappen er det mulig pumpe 2 må dreneres direkte på følgende måte:

1. Ta bort utstyrspanelet og lokaliser pumpe 2 (den pumpen som ikke har direkte rørtilkobling med varmeelement).
2. Sørg for at pumpe 2 ikke går og koble den bort fra powerpack. Åpne opp dreneringspluggen ved å vri den mot klokka til en jevn vannstrøm kommer ut, deretter skrur man igjen dreneringspluggen og kobler pumpe 2 til powerpack igjen. Dette skal slippe ut eventuelle luftlommer i pumpesystemet og øke trykket i dysene.
3. Dersom det ikke er noen merkbar trykkøkning i dysene, gjenta punkt 2.

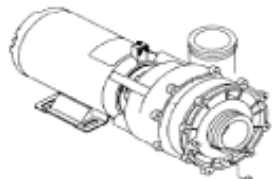

← Dreneringsplugg

INNSTILLING AV TEMPERATUR

Bruk knappene på kontrollpanelet for å stille temperaturen for ditt massasjebad (se sidene for kontrollpanel bruk) til 37 °C, som er en fin temperatur for førstegangs bruk. Når du begynner å bli vant til virkningene med høy vanntemperatur kan du øke temperaturen gradvis over noen dager.

Se seksjonen "Innstilling av temperatur" for ditt kontrollpanel for mer detaljert anvisning til å stille temperaturen.

TILFØR PLEIEMIDLER FOR OPPSTART

NB! Ønsker du å benytte det medfølgende Spa Frog saneringssystemet se "Spa Frog saneringsystem".

MERKNAD: Alle Emerald Spa modeller leveres med laminert veileder for bruk av pleiemidler, finner man ikke denne ta kontakt med din nærmeste forhandler.

✓ Sørg for at vannbalansen er i samsvar med diagrammet under:

pH nivå:	7,0 - 7,4
Total alkalitet:	80 - 120 mg/l
TDS (totalt oppløste stoffer):	< 1 500
Fritt klor:	1,0 - 3,0 mg/l
Fri bromin:	2,0 - 4,0 mg/l
Fritt klor:	> 5,0 mg/l (sjokkbehandling)

- ✓ Bruk medfølgende pleiemidler for å justere verdiene til de er innenfor korrekte nivåer. Nivåene kan sjekkes med medfølgende teststrips og/eller DPD tester.
- ✓ Før første gangs bruk eller ved vannbytte sjokkbehandler man vannet slik at klorverdien er over 5,0 mg/l. Etter sjokkbehandlingen skal man vente til nivåene er mellom 3,0 til 5,0 mg/liter før bruk.
- ✓ Det kan også være behov for andre pleiemidler, dersom vannet ikke ser normalt ut (se "problemløsning vannkvalitet" mot slutten av brukermanualen).
- ✓ Et Emerald Spa massasjebad skal ha en medfølgende laminert veileder for bruk av pleiemidler som skal følges for å sikre at badevannet har korrekte verdier for trygg bading. Det skal også følge med en startpakke som dekker de fleste behovene for førstegangs bruk av pleiemidler til et utendørs massasjebad.

VEDLIKEHOLD AV VANNKVALITETEN

Prosedyrerne under gjelder dersom man ikke benytter Spa Frog systemet.

- ✓ Kjør filtersyklus som anbefalt (se prosedyrer for justering av filtersyklus).
- ✓ Test vannets pH-verdi, alkalitet og klor-/brominverdier med jevne mellomrom.
- ✓ Behold klornivået mellom 1,0 - 3,0 mg/l (eller bromin mellom 2,0 - 4,0 mg/l) til enhver tid.
- ✓ Sjokkbehandle vannet én gang i uken eller etter behov. Det kan være behov for ytterligere sjokkbehandling hvis massasjebadet brukes ofte. Etter sjokkbehandlingen må man vente til klornivået er nede i mellom 3,0-5,0 mg/l før bading.
- ✓ Se problemløsning for vannkvalitet for andre problemer med vannkvaliteten.

SIKKERHETSREGLER FOR BRUK AV PLEIEMIDLER

Under følger en liste på sikkerhetsregler for bruk av pleiemidler:

- ✓ Les bruksanvisningen på pakningen(e) nøye, følg anvisningene og ikke overskrid anbefalt mengde.
- ✓ Bland aldri to ulike pleiemidler eller forurens dem på noen måte (dette innebærer også at ulike pleiemidler ikke stables oppå hverandre).
- ✓ Flytende pleiemidler skal holdes atskilt fra tørre pleiemidler og utenfor rekkevidde til barn og dyr.
- ✓ Når man sjokkbehandler vannet, vent til desinfeksjonsmiddelnivået er nede i 3-5 mg/liter før du bruker massasjebadet.
- ✓ Lukk beholderne til pleiemidlene når de ikke er i bruk og bruk originale beholdere.
- ✓ Ikke bruk vann i pleiemidlene med mindre det står på instruksjonene.
- ✓ Oppbevar pleiemidler på et kjølig, ventilert, tørt og rent sted. Hold dem atskilt fra utstyr/kjemikalier som brukes til hagen eller hvor de kan komme i kontakt med brennbart materiale.
- ✓ Aldri tilfør pleiemidler til vannet når noen sitter i massasjebadet.
- ✓ Tilsett pleiemidlene direkte i vannet i massasjebadet, enten gjennom dispenser eller utspredd i korrekt styrkegrad. Husk at pleiemidler skal tilsettes vannet, ikke motsatt.
- ✓ Gjør alltid godt rent om du søler pleiemidler, bruk store mengder vann for å skylle bort rester.
- ✓ Bruk korrekt testutstyr for å kontrollere vannkvaliteten regelmessig. Enkelte pleiemidler kan brytes hurtig ned og vannet bør derfor kontrolleres hyppig avhengig av bruk.
- ✓ Ikke bruk beholdere til pleiemidlene om igjen med mindre produsenten opplyser at dette er mulig.
- ✓ Ikke pust inn støv/damp fra pleiemidler eller håndter dem med bare hender. Vask straks bort pleiemidler du får på bar hud.
- ✓ Har du spørsmål angående bruk av pleiemidler, kontakt din lokale forhandler.



Advarsel:

Garanti oppheves dersom det påvises feil bruk av pleiemidler, bruk av pleiemidler som ikke er godkjente eller generelt dårlig vannbalanse (inkluderer også ikke utført pH kontroll).

Det er viktig både for egen helse og utstyret at vannet har rett balanse til enhver tid.

SPA FROG SANERINGSSYSTEM

EmeraldSpa massasjebad er utstyrt med Spa Frog saneringssystem, som er et avansert og revolusjonerende system for å kontrollere vannkvaliteten i massasjebadet. Ved å bruke Spa Frog mineralpatron sammen med Spa Frog brominpatron (kan kjøpes hos din lokale forhandler), vil man kunne nyte massasjebadet med mindre vedlikehold til vannkvalitet og mindre bromin.

NB! Dersom man har kjøpt en EmeraldSpa C230 vil denne modellen være utstyrt med en Spa Frog floater-enhet. Justeringen av systemet vil være likt, men patronbyttet vil være beskrevet på medfølgende kort til Spa Frog floater.

MERKNAD: Man kan ikke bruke SpaFrog® i vann som man tidligere har benyttet klorprodukter i lengre periode. Da må man først foreta et vannbytte før SpaFrog® tas i bruk.

Mindre vedlikehold grunnet:

- ✓ Mineraler arbeider kontinuerlig for å kontrollere bakterier i opptil fire måneder.
- ✓ Patronene varer lengre for å eliminere det daglige vedlikeholdet.
- ✓ Patronene er forhåndsfylt så man slipper nøyaktige målinger til mengde.
- ✓ Enkle grep på patronen justerer mengdeutslippet og man kan bruke det i flere uker.

Mindre bromin grunnet:

- ✓ Med mineraler i vannet vil brominmengden kuttes med opptil 50%*.
- ✓ Bromin varer lengre: 2-4 uker i et massasjebad på 1300 liter ved normalt bruk.
- ✓ Med mineraler og lave brominnivåer vil vannet føles "mykere".
- ✓ Systemet reduserer lukt og gjør vannet krystallklart.

*Sammenlignet med minimum brominnivå som anbefales av ANSI (American National Standards Institute) på 2,0 mg/l i vannet.

Spa Frog In-Line saneringssystem inneholder:

- Et lokk som er lett å finne igjen langs toppkanten av massasjebadet.
- En patronbeholder som man trekker ut av In-Line systemet
- En mineralpatron som kontrollerer bakterienivået i massasjebadet
- En brominpatron som hjelper mineralene med bakterienivået og i tillegg oksiderer forurensing i vannet. Patronen er justerbar for å imøtekomme vannvolumet til hvert massasjebad fra EmeraldSpa



A: Lokk



C: Mineralpatron



D: Brominpatron

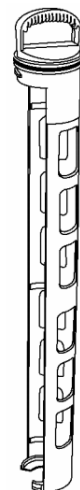

B: Patronbeholder

SPA FROG INSTALLASJON/BYTTJE AV PATRONER

Følgende prosedyre er gjeldende for installasjon/bytte av mineral- og brominpatroner til Spa Frog In-line saneringsystem:

1. Sett massasjebadet i "Stanby-modus".
2. Åpne lokket til Spa Frog systemet. IKKE ÅPNE LOKKET DERSOM PUMPE(R) ER STARTET!
3. Fjern patronbeholder ved å trykke ned og skru mot klokken før man kan trekke den ut.

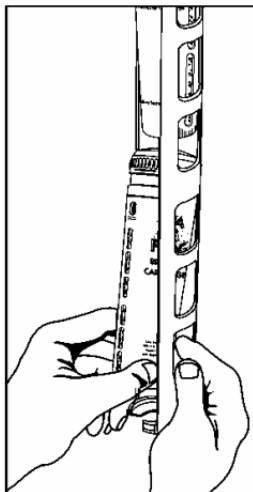
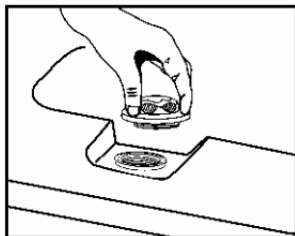

4. Skyv blå mineralpatron inn i sporet merket med "Minerals" (øverst i patronbeholder) og gul brominpatronen inn i sporet merket med "Bromine" (nederst i patronbeholder). Sikre at innsnittet i toppen av patronene er installert på linje med utfellingen i patronbeholderen til hver av de to patronene.

Innsnitt på toppen av hver patron.



Utfelling på innsiden av beholder, en til hver av patronene.

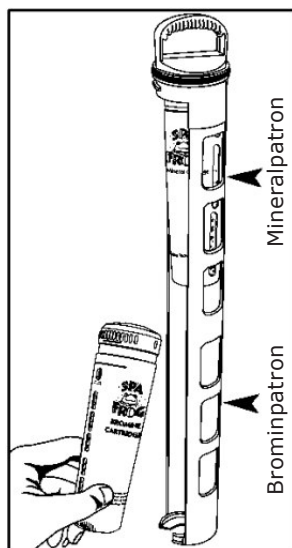

MERKNAD: Dersom man bruker brominpatron i plassen merket "Minerals" vil man kunne få et høyt nivå av bromin i vannet og man forminsker brominpatronens levetid.

5. Skyv patronbeholder forsiktig på plass igjen. Sørg for at pil (FigA - 1) på patronbeholder er på linje med pil (FigA - 2) på In-line systemet. Trykk patronbeholder ned (FigB) til sokkeltapp (FigA - 3) går forbi tapp (FigA - 4) på In-line systemet og skru deretter patronbeholder med klokken til den stopper. For å forsikre at patronbeholder er i låst posisjon kan man forsiktig prøve å trekke den opp, dersom den sitter er patronbeholder på plass. Til sist setter man på lokket (FigC) til Spa Frog systemet.

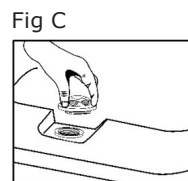
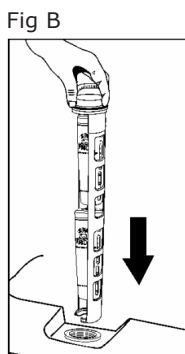
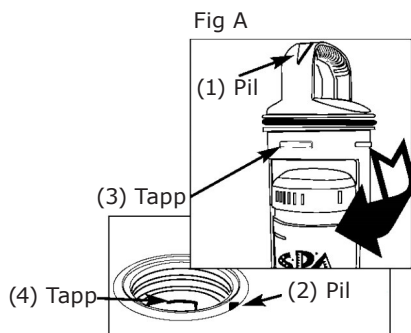

6. Vent til massasjebadet går ut av standby-modus eller deaktiver standby-modus manuelt.

SPA FROG JUSTERING/FØRSTE GANGS BRUK

Man bør alltid tømme vannet i et massasjebad minst hver fjerde måned for å fylle på nytt og friskt vann. Man bør også rengjøre/skifte filterpatronene ved utskifting av vannet (se prosedyrer for filterrengjøring og bytte av vann).

Når vannet er fylt opp og varmet opp til anbefalt temperatur, må man gjøre følgende:

- ✓ Sørg for at vannbalansen er i samsvar med diagrammet under:

pH nivå:	7,0 - 7,4
Total alkalitet:	80 - 120 mg/l
TDS (totalt oppløste stoffer):	< 1 500
Fritt bromin:	1,0 - 2,0 mg/l (lav verdi kun m/Spa Frog systemet)
Fritt klor:	> 5,0 mg/l (kun ved sjokkbehandling)

Bruk medfølgende pleiemidler for å justere verdiene til de er innenfor korrekte nivåer. Nivåene kan sjekkes med medfølgende teststrips og/eller DPD tester.

VIKTIG! Før første gangs bruk eller ved vannbytte må man sjokkbehandle vannet ved hjelp av klorprodukter (SunWac 9/12 eller Minichlor) slik at klornivået er minst 5,0 mg/l. Ikke benytt sjokkbehandling uten klor dersom man skal benytte Spa Frog systemet.

- ✓ Åpne den blå mineralpatronen helt til nr. 6 ved å holde bunnen og vri toppen til "6" vises i instillingsvinduet, det er ikke nødvendig med flere justeringer.
- ✓ I et nyfylt massasjebad setter du den gule brominpatronen til nr. 5 BARE de første 24 timene.
- ✓ Sett så inn patronene (se installasjon/bytte av Spa Frog patroner)
- ✓ Den første uken tester man vannet før hver gang massasjebadet skal brukes, og man justerer patronen med én instilling per dag til brominnivået er stabilt på minst 1,0 mg/l.



VEDLIKEHOLD AV VANNKVALITETEN

- ✓ Kjør filtersyklus som anbefalt (se prosedyrer for justering av filtersyklus).
- ✓ Test vannets pH-verdi, alkalitet og brominverdier med jevne mellomrom.
- ✓ Behold bromnivå på minst 1,0 mg/l til enhver tid.
- ✓ Sjokkbehandle vannet én gang i uken eller etter behov. Det kan være behov for ytterligere sjokkbehandling hvis massasjebadet brukes ofte.
- ✓ Husk å skifte ut Spa Frog mineral- og brominpatroner i henhold til instruksjoner under.
- ✓ Se problemløsning for vannkvalitet for andre problemer med vannkvaliteten.

UTSKIFTING AV SPA FROG PATRONER

- ✓ Spa Frog mineralpatroner må skiftes hver fjerde måned. Etter fire måneder (eller ved vannbytte) må du kaste mineralpatronen selv om det tilsynelatende er mer igjen når du rister på patronen. Når mineralpatronen er blitt våt, er de tidsutløste mineralene effektive i opptil fire måneder. IKKE bruk produktet på nytt når det er fjernet fra massasjebadet. Du kan merke kalenderen med påminnesmerker som følger Spa Frog mineralpatroner for enkelt å huske når patronene skal skiftes.
- ✓ Spa Frog brominpatron skal byttes ut når den er tom. La vannet renne av for å sikre at patronen er tom når du kaster den i søppelkassen. Patronens levetid vil variere med størrelsen på massasjebadet, antall brukere og bruksmengde. Varighet på brominpatronen er ca. 2-4 uker ved normal bruk i et massasjebad på 1300 liter vann.

KONTROLLPANEL - CHATEAU MODELLER

Under følger en brukerveiledning til kontrollpanelet for Villa (in.k200) og Chateau (in.k259) modeller: C230, C335, C540 og C640.

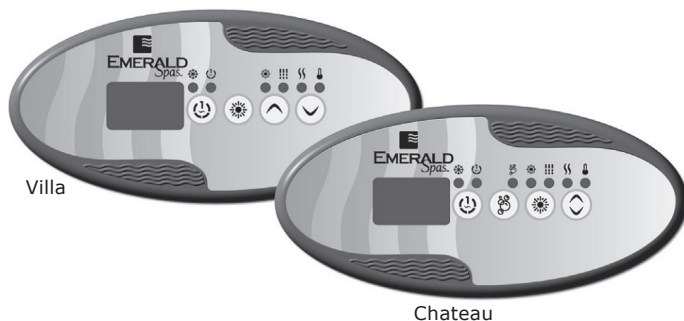

TEMPERATURJUSTERING / TEMPERATURINFORMASJON

Trykk opp/ned knapp  for å sette ønsket vanntemperatur, trykk knapp inn og hold nede for å justere opp og slipp opp og trykk inn på ny for å justere ned. Angitt temperatur vil vises i 5 sekunder før gjeldende temperatur vises i displayet.

-  Når indikasjonsslyset for å angi vanntemperatur lyser indikerer dette at ønsket temperatur vises i displayet og ikke gjeldende vanntemperatur.

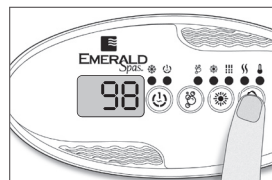

REGULERING AV VANNTEMPERATUR

På en reguleringsssyklus så vil systemet først generere vanngjennomstrømning for varmeelement og rør, for å forsikre korrekt avlesning av vanntemperatur og for å forhindre at varmeelement ikke skrus på når det ikke er vann.

Når pumpeaktivitet er verifisert og en temperaturavlesning er gjort så vil systemet automatisk skru på varmeelement for å nå og vedlikeholde satt vanntemperatur.

-  Et indikasjonsslys vil vises i displayet når varmeelementet er på. Det vil blinke dersom det er behov for mer varme, men varmeelement ikke er startet (dette skjer når det ikke er tilstrekkelig strøm til å drive både pumpe og varmeelement samtidig).

AVKJØLING

-  Når varmeelement må kjøles ned vil det ikke være mulig å skru på varmeelementet og indikasjonsslyset for varmeelementet vil blinke i displayet (dette skjer eksempelvis ved at varmeelement har nådd temperatur over 48°C, og 'HI' vil typisk også vises i displayet).

SMART VINTERMODUS

Smart vintermodus beskytter systemet fra kulde ved å skru pumpe(ne) på og av flere ganger om dagen for å forhindre at vannet fryser i rørene.

-  'Smart Vintermodus' indikator vises i displayet når smart vintermodus er startet.

STARTE PUMPEN

Trykk 'Pumpe 1' knapp  for å starte opp pumpen på lav hastighet. Trykk en gang til for å starte pumpen på høy hastighet. Tredje tastetrykket skruer pumpen av.

En innebygget timer skruer automatisk pumpen av etter 20 minutter.

 'Pumpe 1' indikasjonssymbol vil blinke i displayet når pumpen er på lav hastighet og lyse konstant når pumpen er på høy hastighet.

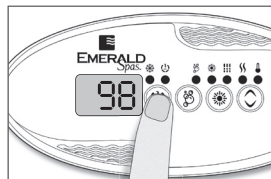

STARTE BLOWER (KUN CHATEAU)

Trykk 'Blower' knapp  for å starte opp blower (luftbobler). Trykk igjen for å skru av blower.

En innebygget timer skruer automatisk blower av etter 20 minutter.

 'Blower' indikasjonssymbol vil lyse i displayet når blower er startet.

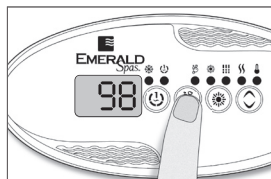

LYS PÅ/AV

Trykk 'Lys' knapp  for å skru lyset på. Trykk igjen for å skru lys av. Har man LED-lys kan man trykke gjentatte ganger på/av for de ulike fargemodusene.

En innebygget timer skruer automatisk lyset av etter 2 timer.

 Lysindikatoren lyser opp når undervannslyset eller LED lys er skrudd på.

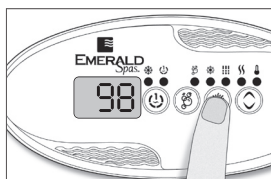

OFF-MODUS

Denne modus aktiverer man for å gjøre hurtige vedlikeholdsoppgaver til massasjebadet. OFF-modus fører til at alle funksjoner for massasjebadet deaktiveres i 30 minutter, etter endt tid går massasjebadet ut av OFF-modus.

Trykk ned og hold 'Pumpe 1' knapp i 5 sekunder for å aktivere OFF-modus. Trykk igjen på 'Pumpe 1' knapp for å gå ut av OFF-modus.

Når OFF-modus er aktivert vil displayet veksle mellom å vise 'OFF' og gjeldende vanntemperatur.

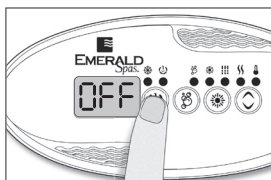

INSTILLING AV FILTERSYKLUS (3 STEG)

For å programmere en ønsket filtersyklus må følgende parameter stilles inn på massasjebadet; varighet og hyppighet (3. steg er temperaturrenhet).

Under en filtersyklus vil pumpe og blower starte på høy hastighet i 1 minutt for å spyle ut av rene. Deretter vil pumpen kjøre på lav hastighet for resten av filtersyklusen.

FILTERSYKLUS - VARIGHET 1/3

Trykk ned og hold inne 'Lys' knapp til displayet viser dXX, hvor XX representerer varighet i timer. Anbefalt varighet er 4 timer.

Bruk opp/ned knapp for å stille inn timer. Trykk knapp inn og hold nede for å justere opp og slipp opp og trykk inn på ny for å justere ned.

0 = ingen filtrering (anbefales ikke)

24 = kontinuerlig filtrering.

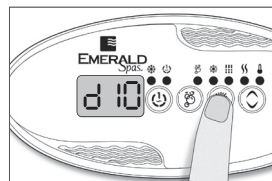

FILTERSYKLUS - HYPPIGHET 2/3

Trykk 'Lys' knapp igjen og displayet viser F X, hvor X representerer ganger pr døgn. Anbefalt hyppighet er 2.

Bruk opp/ned knapp for å stille inn hyppighet. Trykk knapp inn og hold nede for å justere opp og slipp opp og trykk inn på ny for å justere ned.

Når ønskede parameter er satt så trykker man 'Lys' knapp igjen. Dette vil føre til at en filtersyklus starter og vil gå i angitt varighet, neste syklus vil starte 24/hyppighet timer senere.

!!! Indikasjonslens for filter lyser når en filtersyklus er påbegynt.

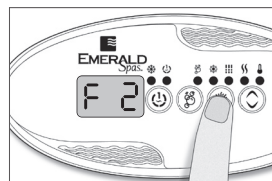

FILTERSYKLUS - VELG TEMPERATURENHET (°F / °C) 3/3

Trykk 'Lys' knapp en tredje gang og man kan nå velge hvordan temperaturen vises i displayet.

Bruk opp/ned knapp for å bytte temperaturrenhet.

Trykk 'Lys' knapp igjen for å returnere til normal modus.

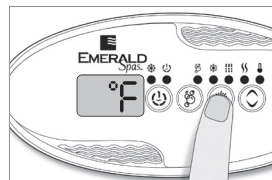

FEILMELDINGER I DISPLAYET



HR

En intern feil har blitt oppdaget i kontrollsystemet.

Kontakt din lokale forhandler.



HL

Systemet har slått av varmeelement fordi temperaturen i varmeelementet har nådd 48°C. Ikke bad når HL vises i displayet. Fjern spalokket og la vannet kjøle seg ned, skru av og på strømmen på massasjebadet for å resette systemet.



AOH

Temperaturen på innsiden av kabinettet er for høy som gjør at temperatur i powerpack går over lovlig grense. Åpne kabinettside for powerpack og vent til AOH forsvinner fra displayet.



FLO

Systemet finner ikke vanngjennomstrømning mens hovedpumpe er i drift. Sjekk og åpne T-ventiler og dyser. Sjekk vannivå (2/3 opp på skimmer). Rens filter. Løser ikke dette problemet; kontakt din lokale forhandler.



PRR

Et problem er oppstått med temperaturføleren.

Kontakt din lokale forhandler.



OH

Vanntemperaturen har nådd 42°C. Ikke bad når OH vises i displayet. Fjern spalokket og la vannet kjøle seg ned. Kontakt din lokale forhandler dersom OH fortsatt forekommer i displayet.

KONTROLLPANEL - ESTATE OG MANOR MODELLER

Under følger en brukerveiledning til kontrollpanelet (in.k600) for Estate og Manor modeller: E340, E550, M570, E650, M670, E750, M770, E850 og M870.

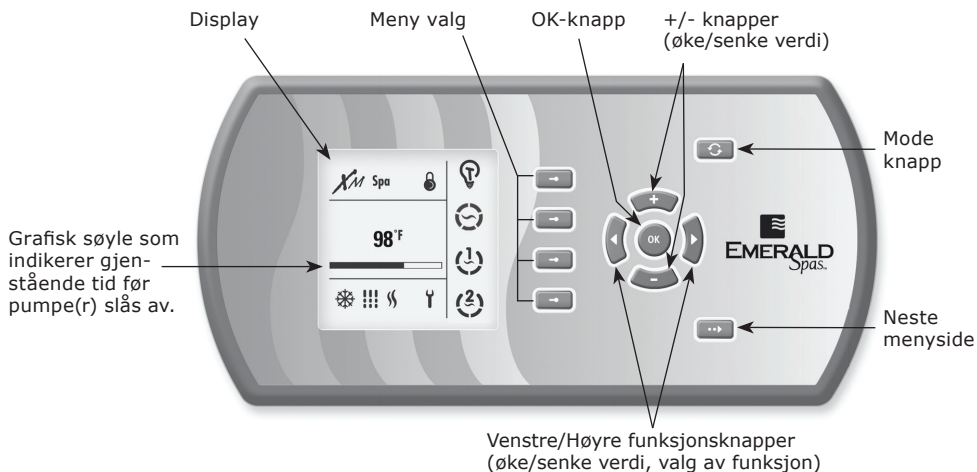

KONTROLLPANEL BRUK - MENYVALG OG SIDEVALG

Kontrollpanelet er digitalt og har i utgangspunktet 2 ulike modus ("Spa" og "Options") man kan åpne opp menyer på.

"Spa" meny inneholder basisoperasjonene man vanligvis benytter til det daglige bruk, mens "Option" meny inneholder innstillinger for massasjebadet (og inneholder også undermenyer). Følgende gjør man for å endre massasjebad-meny:



Trykk på 'Mode' knapp  for å vise modus valg i Displayet.

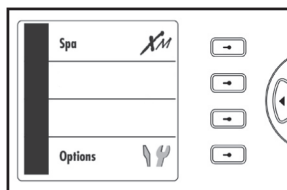

Velg "Spa" eller "Options" meny etter behov.

Videre velges undermenyer etter behov.

Hver modus eller undermeny kan ha flere sider og for å velge neste sidevisning for modus/undermeny må man trykke "Neste side" knapp :

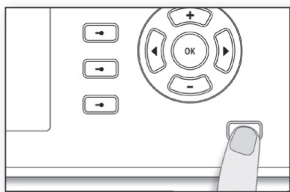

KONTROLLPANEL - BASISOPERASJONER

Under følger forklaringer til de funksjonene man bruker til daglig. Disse finner man under "SPA-modus" for kontrollpanelet.

KONTROLLPANEL BRUK - VISE KLOKKE/TEMPERATUR

Når temperatur eller klokke vises i displayet som vist under kan man trykke på OK-knapp for å skifte mellom dem.

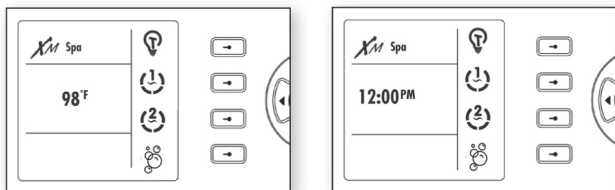

TEMPERATURJUSTERING

Trykk Mode-knapp  og velg 'Spa'.

- ✓ Trykk på +/- knapper for å velge ønsket temperatur instilling.
- ✓ Trykk 'OK' knapp eller vent 5 sekunder for å bekrefte instillingene.
- ✓ Displayet viser 'Set Point' som viser ønsket temperatur og IKKE gjeldende vanntemperatur.

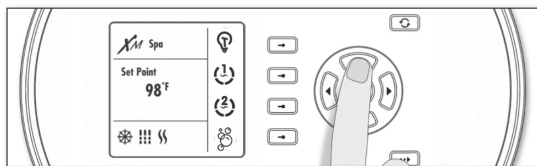

SMART VINTERMODUS

Smart vintermodus beskytter systemet fra kulde ved å skru pumpe(ne) på og av flere ganger om dagen for å forhindre at vannet fryser i rørene. Et  ikon vil vises i displayet når 'smart vintermodus er aktivert.

LYS PÅ/AV

Trykk Mode-knapp  og velg 'Spa'.

- ✓ Velg 'Lys' knapp  for å skru undervannslys og LED lys (dersom tilgjengelig på).
- ✓ Trykk flere ganger for å stille lysets intensitet/valg, ved LED lys vil det veksle mellom fargene. Siste valg skruer lyset av. (120 minutt innebygd timer før lys skrur automatisk av)

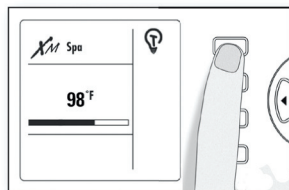

HURTIG PÅ/AV

For å starte pumper og blower samtidig trykk Hurtig-knapp .

Dette starter blower og alle pumper på høy hastighet. Trykk Hurtig-knapp igjen for å skru dem av.

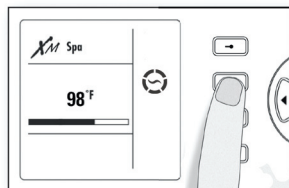

PUMPE 1 PÅ/AV

Trykk Mode-knapp  og velg 'Spa'.

- ✓ Velg 'Pumpe 1' knapp  for å skru pumpe 1 på lav hastighet (dersom ikke pumpe går på oppvarming/filtersyklus).
- ✓ Trykk 'Pumpe 1' knapp andre gang for å sette på høy hastighet. Nytt trykk skrur pumpen av.

(20 minutt innebygd timer før pumpen skrur automatisk av)

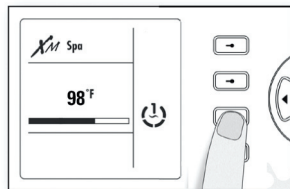

PUMPE 2 PÅ/AV

Trykk Mode-knapp  og velg 'Spa'.

- ✓ Velg 'Pumpe 2' knapp  for å skru pumpe 2 på lav hastighet.
- ✓ Trykk 'Pumpe 2' knapp andre gang for å sette på høy hastighet. Nytt trykk skrur pumpen av.

(20 minutt innebygd timer før pumpen skrur automatisk av)

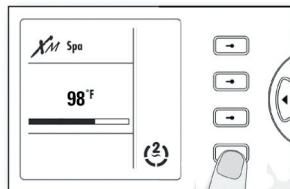

BLOWER PÅ/AV

Trykk Mode-knapp  og velg 'Spa' og trykk Neste-side  knapp.

- ✓ Velg 'Blower' knapp  for å skru blower på.
- ✓ Trykk 'Blower' knapp igjen for å skru blower av.

(20 minutt innebygd timer før blower skrur automatisk av)

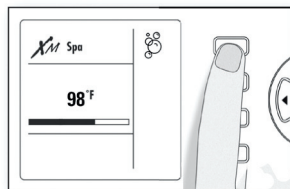

ØKONOMIMODUS PÅ/AV

Trykk Mode-knapp , velg 'Spa' og trykk Neste-side  knapp.

Fører til at spaets programerte temperatur senkes med 11°C (20°F).

- ✓ Velg 'Økonomi' knapp  for å aktivere økonomimodus.
- ✓ Trykk 'Økonomi' knapp igjen for å stoppe økonomiprogrammet.

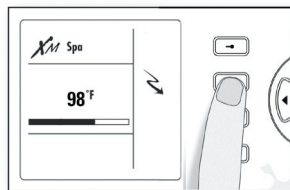

STANDBY MODUS PÅ/AV

Trykk Mode-knapp , velg 'Spa' og trykk Neste-side  knapp.

Stopper alle pumper i massasjedet samtidig.

- ✓ Velg 'Standby' knapp  for å aktivere standby.
- ✓ Trykk 'Standby' knapp igjen for å fortsette normalt bruk.

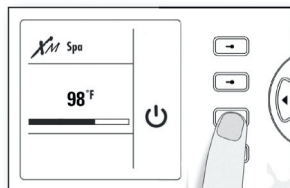

Systemet vil automatisk gå tilbake til normal modus etter 30 minutter dersom man ikke reaktiverer standby modus.



Spa lys vil blinke et par sekunder før spaet går ut av standby modus. Standby-ikonet vises i displayet. PS! Pumpene vil fortsette å gå dersom vannet krever mer oppvarming.

KONTROLLPANEL - INNSTILLINGER

Under følger forklaringer til de funksjonene man bruker for å stille inn forskjellige innstillinger for massasjebadet. Disse finner man under "Options-modus" for kontrollpanelet.

Under 'Options-modus' vil et lite ikon i nederste venstre hjørne indikere hvilke av knappene man kan bruke for å utføre valg;  = +/- knapper,  = 'Venstre'/'Høyre' knapper eller  = Alle valgknapper.

REGIONALE INNSTILLINGER (3 STEG)

Trykk Mode-knapp , velg 'Options', velg 'Keypad' og velg 'Regional'.

Dette er innstillinger som er anbefalt å gjøre for å få tilpasset riktig visning i forhold til hvilket land man er i. Man stiller inn språk, temperaturenhet og 12- eller 24-timers klokkevisning.

REGIONALE INNSTILLINGER - SPRÅK 1/3

✓ Bruk +/- knapp for å velge mellom: Engelsk, Fransk, Spansk eller Tysk menyspråk.

Trykk  for neste steg eller  for å avbryte registrering.



REGIONALE INNSTILLINGER - TEMPERATURENHET 2/3

✓ Bruk +/- knapp for å velge mellom: F° eller C° som visingsenhet for temperatur i displayet.

Trykk  for neste steg eller  for å avbryte registrering.

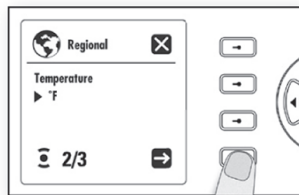

REGIONALE INNSTILLINGER - TIDSFORMAT 3/3

✓ Bruk +/- knapp for å velge mellom: 12 (am/pm) eller 24 timers klokke.

Trykk  for å lagre eller  for å avbryte registrering.

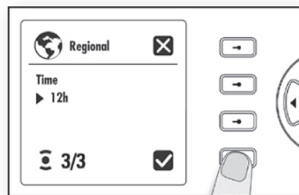

STILLE INN KLOKKEN

Trykk Mode-knapp , velg 'Options' og velg 'Clock'.

✓ Bruk +/- knapp for timejustering.

✓ Bruk 'Venstre' / 'Høyre' knapp å aktivere minuttjustering.

✓ Bruk +/- knapp for minuttjustering.

Trykk  for å lagre endring eller  for å avbryte registrering.



DISPLAY INNSTILLINGER (KONTRAST, LYS, REVERSERING, ORIENTERING)

Trykk Mode-knapp , velg 'Options', velg 'Keypad' og velg 'Display'.

Man har ulike innstillinger for hvordan displayet skal vise informasjonen eller innstillinger for fargejusteringer. Det er i alt 4 steg for å instille displayet.

DISPLAY INNSTILLING - KONTRAST 1/4

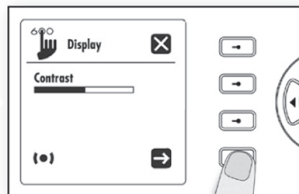

✓ Bruk 'Venstre'/'Høyre' knapp for å justere kontrasten for displayet.

Trykk  for neste steg eller  for å avbryte.



DISPLAY INNSTILLING - LYSSTYRKE 2/4

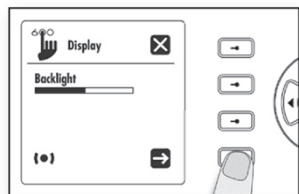

✓ Bruk 'Venstre'/'Høyre' knapp for å justere lysstyrken for displayet.

Trykk  for neste steg eller  for å avbryte.



DISPLAY INNSTILLING - REVERSERE FARGER 3/4

✓ Bruk +/- knapp for å velge mellom; Reverse (hvit skrift på sort bakgrunn) eller Normal (sort skrift på hvit bakgrunn).

Trykk  for neste steg eller  for å avbryte.

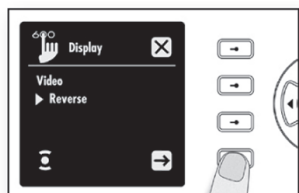

DISPLAY INNSTILLING - VENDE DISPLAY 3/4

✓ Bruk +/- knapp for å velge mellom; Reverse (180° visning av display) eller Normal (display vises som avbildet for kontrollpanelet).

Trykk  for å lagre innstillingene eller  for å avbryte.

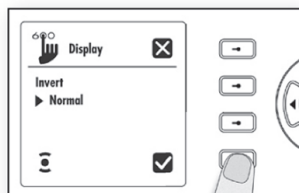

DISPLAY LYDINNSTILLINGER (KNAPPLYD, ALARMLYD)

Trykk Mode-knapp , velg 'Options', velg 'Keypad' og velg 'Sound'.

Man kan velge å skru av/på lyd for knapper og alarmer for displayet og dette gjøres gjennom lyd-menyen.

DISPLAY LYDINNSTILLING - KNAPPELYD 1/2

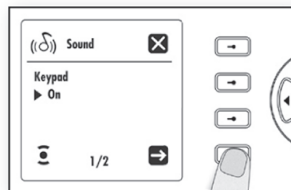

✓ Bruk +/- knapp for å velge mellom; ON eller OFF. Dette aktiverer eller deaktiverer lyd for knappene.

Trykk  for neste steg eller  for å avbryte.



DISPLAY LYDINNSTILLING - VARSELLYD 2/2

✓ Bruk +/- knapp for å velge mellom; ON eller OFF. Dette aktiverer eller deaktiverer lyd for displayvarsler (advarsler).

Trykk  for å lagre innstillingene eller  for å avbryte.

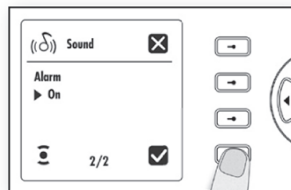

SIKKERHETSINNSTILLINGER (PANELLÅS)



Trykk Mode-knapp , velg 'Options', velg 'Keypad' og velg 'Security'.

Man kan gjennom sikkerhetsinnstillinger velge mellom 'Delvis panellås' og 'Full panellås'.

Under 'Delvis panellås' vil basisfunksjoner (pumpe/blower) være valgbare, men man kan ikke endre temperatur eller gå inn i programmeringsmodus.



Under 'Full panellås' vil alle knapper være ute av funksjon og det vil vises et  ikon i displayet.

✓ Bruk +/- knapp for å velge mellom; Unlcok (ingen panellås), Partial (Delvis panellås) eller Full (Full panellås).

Trykk  for å aktivere valgt panellås eller  for å avbryte.



LÅSE OPP 'DELVIS PANELLÅS':

Trykk Mode-knapp  og hold inne 'Options' knapp (har nå et  ikon) i minst 5 sekunder.

LÅSE OPP 'FULL PANELLÅS':

Trykk ned og hold inne Lys-knapp  i minst 5 sekunder.

INSTALLING AV FILTERSYKLUS (3 STEG)

Trykk Mode-knapp , velg 'Options', velg 'Spa' og velg 'Filter'.

For å programmere en ønsket filtersyklus må følgende parameter stilles inn på massasjebadet; starttid, varighet og hyppighet.



Under en filtersyklus vil pumpe 1, pumpe 2 og blower starte på høy hastighet i 1 minutt for å spyle ut av rørene. Deretter vil pumpe 1 kjøre på lav hastighet for resten av filtersyklusen.

FILTERSYKLUS - STARTTID 1/3

✓ Bruk +/- knapp for timejustering.

✓ Bruk 'Venstre' / 'Høyre' knapp å aktivere minuttjustering.

✓ Bruk +/- knapp for minuttjustering.

Anbefalt starttid er 22:00 (10:00 pm). Trykk  for neste steg eller  for å avbryte registrering.



FILTERSYKLUS - VARIGHET 2/3

✓ Bruk +/- knapp for varighet i timer.

✓ Bruk 'Venstre' / 'Høyre' knapp å aktivere minuttjustering.



✓ Bruk +/- knapp for varighet i minutter.

Anbefalt varighet er 4 timer og 0 minutter. Trykk  for neste steg eller  for å avbryte registrering.



FILTERSYKLUS - HYPPIGHET 3/3

✓ Bruk +/- knapp for antall ganger pr døgn man skal utføre filtersyklus.

Anbefalt hyppighet er 2 ganger pr døgn. Trykk  for å lagre eller  for å avbryte registrering.

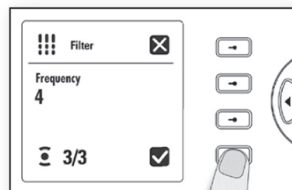

STILLE INN ØKONOMIMODUS (3 STEG)

Trykk Mode-knapp , velg 'Options', velg 'Spa' og velg 'Economy'.

Økonomimodus benyttes for å senke spaets programerte temperatur med 11°C (20°F), dette krever da mindre strøm for å holde vedlike.

Man har 3 valg å stille inn; økonomimodus på/av, starttid og stopptid. Husk at økonomimodus også kan aktiveres fra basismodus SPA (dette er kun på/av og ikke tidsinnstilt).

ØKONOMIMODUS - PÅ/AV 1/3

✓ Bruk +/- knapp for å velge mellom ON eller OFF.

Har man valgt OFF kan man trykke for å lagre eller for å avbryte (man vil da ikke gå videre til neste steg).

Har man valgt ON kan man trykke for neste steg eller for å avbryte registrering.



ØKONOMIMODUS - STARTTID 2/3

✓ Bruk +/- knapp for timejustering.

✓ Bruk 'Venstre' / 'Høyre' knapp å aktivere minuttjustering.

✓ Bruk +/- knapp for minuttjustering.

Trykk for neste steg eller for å avbryte registrering.



ØKONOMIMODUS - STOPPTID 3/3

✓ Bruk +/- knapp for timejustering.

✓ Bruk 'Venstre' / 'Høyre' knapp å aktivere minuttjustering.

✓ Bruk +/- knapp for minuttjustering.

Trykk for å lagre eller for å avbryte registrering.



VEDLIKEHOLDSMELDINGER - PEKEFINGER IKON

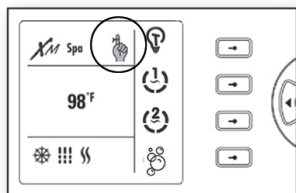



Vedlikeholdsmeldinger vil vises i displayet med et lite  ikon, som indikerer at det er vedlikeholdsmeldinger fra systemet som må sjekkes.

Dette ikonet kan skrues av og på i menyen (se under).

Trykk Mode-knapp , velg 'Options', velg 'Spa' og velg 'Reminder'.

VEDLIKEHOLDSMELDINGER - VISE IKON 1/2

✓ Bruk +/- knapp for å velge mellom; ON eller OFF.

Trykk  for neste steg eller  for å avbryte registrering (å avbryte vil også lagre valg om å vise ikon for vedlikeholdsmeldinger i displayet).

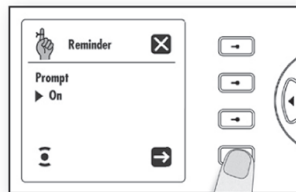

VEDLIKEHOLDSMELDINGER - BLA I MELDINGER 2/2

✓ Bruk 'Venstre'/'Høyre' knapp for å se en og en vedlikeholdsmelding.

Trykk for å resette vist melding, da vil man gå videre til neste melding eller ut av menyen om det var siste melding. Man kan også bla frem og tilbake uten og resette eller trykke  for å avbryte.



ADVARSLER - VARSELTREKANT IKON

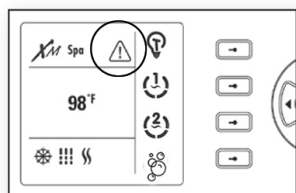

Advarsler vil vises i displayet med et lite  ikon, som indikerer at det er varsler fra systemet som må sjekkes og gjøres noe med.

Trykk Mode-knapp , velg 'Options', velg 'Spa' og velg 'Warning'.

✓ Bruk 'Venstre'/'Høyre' knapp for å bla igjennom alle advarsler.

Trykk  eller Mode-knapp  for å avbryte.



SYSTEMINFORMASJON

Trykk Mode-knapp (↻), velg 'Options' og velg 'Info'.

Man kan velge å se informasjonsdata om massasjebadet, som omhandler powerpack, varmeelement, kontrollpanel. Dette er softwareinfo og man har også muligheten i denne menyen å resette systemet til fabrikkinnstillinger og å oppdatere software for systemet.

SYSTEMINFORMASJON - MASSASJEBAD 1/5

✓ Viser informasjon om software ID og versjon for massasjebadet.

Trykk → for neste steg eller ✕ for å avbryte.



SYSTEMINFORMASJON - VARMEELEMENT 2/5

✓ Viser informasjon om software ID og versjon for varmeelementet.

Trykk → for neste steg eller ✕ for å avbryte.

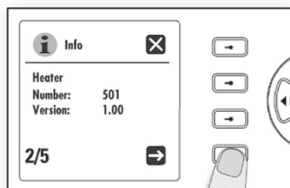

SYSTEMINFORMASJON - KONTROLLPANEL 3/5

✓ Viser informasjon om software ID og versjon for kontrollpanelet.

Trykk → for neste steg eller ✕ for å avbryte.

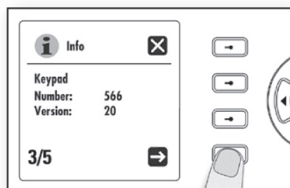

SYSTEMINFORMASJON - RESETTE KONTROLLPANEL 4/5

✓ Her kan man trykke på OK-knapp for å resette kontrollpanelet tilbake til fabrikkinnstillinger (slik som det var når man fikk massasjebadet levert). Trykker man OK-knapp vil man gå ut av systeminformasjon.

Trykk → for neste steg eller ✕ for å avbryte.



SYSTEMINFORMASJON - OPPDATERE KONTROLLPANEL 5/5

✓ Her kan man trykke på OK-knapp for å starte oppdatering av software til kontrollpanelet. Dette skal kun gjøres av godkjent servicepersonell fra leverandør. Trykker man OK-knapp vil kontrollpanel starte på nytt.

Trykk → eller ✕ for å gå ut av systeminformasjon.

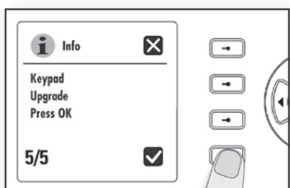

FEILMELDINGER I DISPLAYET

Det kan komme ulike feilmeldinger i displayet, både i form av varselikoner og tekst, men også som koder. Under følger en liste over de feilmeldingene som kan vises i displayet og hva som kan være løsningen til dem. Disse feilmeldingene vil også blinke på powerpack på innsiden av kabinettet.

Dersom det er feilkoder som kan vises vil dette indikeres med et  ikon i displayet. For å vise feilkoden må man trykke på OK-knapp frem til feilkode vises i displayet.

Feilkode	Feilbeskrivelse	Mulig løsning(er)
BL-ER	Blower virker ikke	✓ Sjekk at blower er skikkelig tilkoblet ✓ Blir ikke problem løst; kontakt lokal forhandler
P1-ER	Pumpe 1 virker ikke	✓ Sjekk at pumpe 1 er skikkelig tilkoblet ✓ Blir ikke problem løst; kontakt lokal forhandler
P2-ER	Pumpe 2 virker ikke	✓ Sjekk at pumpe 2 er skikkelig tilkoblet ✓ Blir ikke problem løst; kontakt lokal forhandler
RH-HR	Intern feil med varmeelementet	✓ Slå strømmen til massasjebadet av og vent 10 sekunder før man setter den på ✓ Sjekk at varmeelement starter ved å justere temperatur opp og skru på pumpe(r) ✓ Blir ikke problem løst; kontakt lokal forhandler
RH-NH	Massasjebadet vil ikke starte å varme	✓ Sjekk at varmeelement er skikkelig tilkoblet powerpack ✓ Slå strømmen til massasjebadet av og vent 10 sekunder før man setter den på ✓ Blir ikke problem løst; kontakt lokal forhandler
RH-NF	Feil/ingen vanngjennomstrømning oppdaget	✓ Sjekk at alle T-ventiler og dyser er åpne og at vannnivå er korrekt (2/3 opp på skimmer) ✓ Sjekk/rens filter ✓ Sjekk at skimmer og innsugsrist(er) ikke er blokkerte ✓ Sjekk at det ikke er luftlommer i systemet, luft ut pumpe (det kan komme rare lyder fra pumpe) ✓ Sjekk at pumpe 1 som er tilkoblet varmeelement kan starte ved å trykke på kontrollpanelet ✓ Blir ikke problem løst; kontakt lokal forhandler
RH-NC	Kommunikasjonsproblem mellom powerpack og varmeelement	✓ Sjekk at begge kabler er skikkelig tilkoblet mellom varmeelement og powerpack ✓ Blir ikke problem løst; kontakt lokal forhandler
RH-HL	High-limit varsel for systemet	✓ Det er så høy temperatur rundt massasjebadet at vannet varmes opp uten bruk av varmeelement. ✓ Tilsett kaldt vann i massasjebadet og slå strømmen til massasjebadet av og vent 10 sekunder før man setter den på. ✓ Blir ikke problem løst; kontakt lokal forhandler
RH-PR	Problem med temperaturføler	✓ Slå strømmen til massasjebadet av og vent 10 sekunder før man setter den på ✓ Blir ikke problem løst; kontakt lokal forhandler

RH-ID	Ikke kompatibel kobling mellom powerpack og varmeelement	✓ Kontakt lokal forhandler
SC-ER	Feil ved software	✓ Kontakt lokal forhandler
SP-HR	Intern hardware feil i powerpack er oppdaget.	✓ Slå strømmen til massasjebadet av og vent 10 sekunder før man setter den på ✓ Start/stopp alle pumpene. ✓ Blir ikke problem løst; kontakt lokal forhandler
SP-BR	Valgt strøminput eller fas konfigurasjon er feil.	✓ Kontakt lokal forhandler
SP-IN	Feil ved spenning eller fas for strøm.	✓ Slå av strømmen til massasjebadet ✓ Sjekk at alle tilkoblinger er skikkelig festet og skrudd skikkelig fast og skru på strømmen ✓ Slå strømmen til massasjebadet av og vent 10 sekunder før man setter den på ✓ Blir ikke problem løst; kontakt lokal forhandler
SP-F1	Powerpack sikring F1 har røket	✓ Slå av strømmen til massasjebadet ✓ Åpne powerpack lokk og skift ut sikring på F1 med identisk sikring ✓ Blir ikke problem løst; kontakt lokal forhandler
SP-F2	Powerpack sikring F2 har røket	✓ Slå av strømmen til massasjebadet ✓ Åpne powerpack lokk og skift ut sikring på F2 med identisk sikring ✓ Blir ikke problem løst; kontakt lokal forhandler
SP-F3	Powerpack sikring F3 har røket	✓ Slå av strømmen til massasjebadet ✓ Åpne powerpack lokk og skift ut sikring på F3 med identisk sikring ✓ Blir ikke problem løst; kontakt lokal forhandler
SP-OT	Intern feil grunnet for høy temperatur	✓ Fjern kabinetsider og la massasjebadet kjøle seg ned ✓ Det kan være man må kutte strømmen til massasjebadet for å få bort feilmeldingen ✓ Blir ikke problem løst; kontakt lokal forhandler
SP-OH	Temperatur vil også blinke i displayet, og dette indikerer at vanntemperatur er over 44°C (112°F).	✓ Fjern lokket og la vannet kjøle seg ned ✓ Tiltett kaldt vann og sett ned antall/varighet for filtersyklus ✓ Dersom vannet kjøles ned innenfor kort tid forsvinner feilen ✓ Viser feilen videre må man måle vannet med digitalt termometer og sjekke om målingene er like; kontakt lokal forhandler

VEDLIKEHOLD

TØMMING AV MASSASJEBADET

1. Koble fra strømmen til massasjebadet ved å skru av sikringen.
2. Det anbefales å bruke rørrensemiddel som f.eks SpaCare Biofilm Cleaner før tømning av vann i massasjebadet.
3. Finn tappekran på kabinettets sokkel. Skru av dekselet til avløpsrøret og fest en hageslange til det på medfølgende "Gardena kobling".
4. Drei avløpsrøret mot klokka og trekk det ut for å tømme vann fra massasjebadet.
5. Når du er ferdig med å tømme vannet så fjerner du hageslangen, skrur på dekselet og presser avløpsrøret inn og dreier det med klokka til det er stengt.
6. Noe vann blir igjen i bunnen av massasjebadet og i rør. Dette vannet kan fint blandes med nytt vann uten betydning. Dersom du skal tømme massasjebadet 100 %, bruk en vannsuger/blåser for å fjerne vannrestene (se vinterklargjøring).



Advarsel:

Ikke bruk pump(er) dersom massasjebadet er tomt for vann. Dette forårsaker skader til utstyr og vil oppheve garantien.

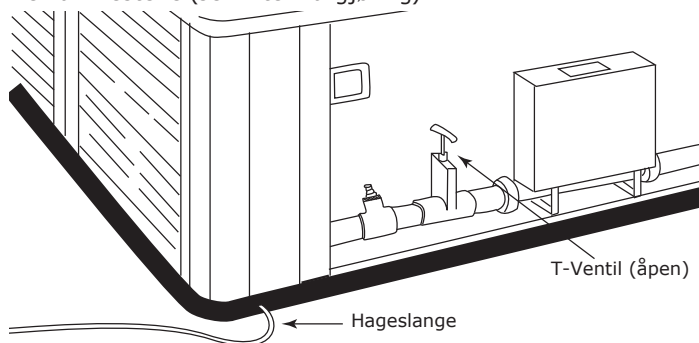

Merknad:

Vann med kjemikalier kan skade naturen, så led vannet til sikkert uttømningsområde.

VINTERKLARGJØRING

Emerald Spa anbefaler at massasjebadet er i drift hele året og at man unngår å la massasjebadet stå over lengre tid uten å være i bruk (benytt eventuelt økonomimodus eller reduserer temperatur/filtersyklus til lavere innstillinger for å redusere strømutfgifter). Dersom man likevel ønsker å sette et massasjebad til vinterlagring må følgende prosedyrer følges for å unngå frostskafer/frostspreg. Følges ikke prosedyrene under så vil garantien oppheves.

1. Koble fra strømmen til massasjebadet ved å skru av sikringen.
2. Finn tappekran på kabinettets sokkel. Skru av dekselet til avløpsrøret og fest en hageslange til det på medfølgende "Gardena kobling".
3. Drei avløpsrøret mot klokka og trekk det ut for å tømme vann fra massasjebadet. Avløpsrøret skal stå åpent frem til neste påfylling.
4. Fjern filter(ene) fra filterbeholder(ene), rens dem og lagre dem på et frostfritt sted. Skru på filterdeksel slik at det er tett.
5. Åpne kabinettet og løsne unioner til pumpe(r) og varmeelement.
6. Bruk en vannsuger/blåser for å fjerne vann fra følgende (ved å bruke blåsefunksjon):
 - ✓ Steng alle dyser og luftventiler slik at det ikke kan komme luft igjennom noen av dysene. Åpne deretter en og en dyse (steng dysen man er ferdig med før man går videre til neste) og blås i min. 1 minutt ned i den for å få ut vann fra rørsystemet. Tett med ren klut/fille dersom man hører luftsus mellom munnstykke og dyse.
7. Tørk ut og fjern alt resterende vann fra massasjebad, filterrom og overflater rundt pumpe(r) og varmeelement.

8. Bruk en vannsuger/blåser for å fjerne vann fra følgende (ved å bruke sugefunksjon):
 - ✓ Koble bort pumpe(r) fra powerpack og skru på sikringen til massasjebadet. Start blower og lå denne gå i 5 minutter. Koble fra strømmen igjen og benytt vannsuger for å suge opp eventuelt resterende vann i hver luftdyse (min. 1 minutt pr dyse).
 - ✓ Steng alle dyser og luftventiler slik at det ikke kan komme luft igjennom noen av dysene. Deretter suger man ut vann av begge rør/koblinger tilknyttet pumpe(r) og varmeelement (bruk min. 5 minutter pr rør/kobling), som tidligere er løsnet (punkt 4). Sjekk at det ikke er vann i bunnen av pumpe(r) eller varmeelement, er det vann må man også tømme pumpe(r) og varmeelement ved å suge vannet ut fra den siden som er lavest bunnen til det er tomt for vann.
9. Sørg for at alle kraner, koblinger, avløp, dyser, lokk, deksler er åpnet opp inntill nypåfylling foretas.
10. Sett lokket på og fest til massasjebadet. Deretter dekkes hele massasjebadet med en pressening, som kan knyttes rundt eller festes til bakken på alle 4 sidene. En bør også legge på finerplate(r)/planker på tvers over lokket i samme retning som lokkets skjøt. Disse må stikke ut over kantene for å sørge for at presseningen blir liggende og at lokket tåler mer vekt av snø (maks 20cm løssnø for at garanti skal opprettholdes). **VIKTIG: Sørg for at det ikke kan komme vann inn i massasjebadet etter vinterklargjøring da dette kan forårsake frostskaader.**

Merknad:

Vann med pleiemidler kan skade naturen, så led vannet til sikkert uttømmingsområde.

SKIFTE LYSPÆRE I UNDERVANNSLYS

Lyspærene til undervannslyset skal skiftes fra massasjebadets underside på følgende måte:

1. Frakoble strømmen til massasjebadet.
2. Finn lyset på innsiden av kabinettet av massasjebadet.
3. Fjern den gamle lyspæren og sett inn den nye.
4. Tilkoble strømmen.

OZONATOR

En ozonator vil hjelpe de desinfiserende kjemikaliene og gi følgende fordeler:

- ✓ Dreper bakterier, virus og alger.
- ✓ Bryter ned materie som kan misfarge vannet.
- ✓ Har ingen effekt på vannets pH nivå.
- ✓ Sikker for brukere og massasjebadets utstyr.
- ✓ Har ingen kjemisk lukt.
- ✓ Er helt automatisk og krever lite vedlikehold.
- ✓ Reduserer behovet for desinfiserende og algebekjempende kjemikalier.

I ozonatoren finnes en mikrochip som må byttes ca. hvert andre år. Ozonatoren finner man i utstyrskabinettet og skal byttes av en autorisert elektriker. Kontakt din massasjebad forhandler for kjøp av mikrochip.

SYNTEISK KABINETT

Ditt massasjebad har et syntetisk kabinett hvor den ytre overflaten er laget i syntetisk materiale. For å holde det syntetiske kabinettet fint kan man vaske med en fuktig klut med mild såpe uten slipeeffekt.

RENGJØRING

Ditt massasjebad fra Emerald Spa er laget ved å bruke Lucite XL 1000 akrylskall. Dette materialet gir en høyglans overflate med høy motstand mot kjemikaliebruk som er hard, ikke-porøs og ugjennomtrengelig for vann. Ved rett vedlikehold vil denne støpeformen holde på sin polerte og glinsende fremtoning.

For å rengjøre massasjebadet bruk en myk og absorberende klut med et rengjøringsmiddel uten slipeeffekt; eksempelvis SpaCare Cleansing Cream. Ikke bruk avfettingsmiddel/skuremiddel da dette kan forårsake skader til akryloverflaten. Etter rengjøringen skyll med rent vann og svamp.

Fine skrap/kutt i overflaten kan rettes på ved å bruke rengjøringsmiddel som inneholder poleringsmiddel; eksempelvis SpaCare Beauty Polish. Et slik rengjøringsmiddel har en fin slipeeffekt og voksen vil dekke over små skrap slik at de er mindre synlige.

RENGJØRING AV FILTERET

Massasjebadets filter er nødvendig for fjerne urenheter i vannet og er lette å rengjøre. Dersom du ikke jevnlig sjekker og renser filter vil disse begynne å virke mot sin hensikt (vann passerer filter fulle av urenheter/bakterier). Det anbefales å ha 2 filtersett som man kan bytte mellom og benytte filterrensemiddel som f.eks SpaCare FilterCleaner til å rense filterene etter et bytte.

Husk regelmessig å rense innsugsrist(er) til pumpe(ne) i bunnen av massasjebadet.

RENGJØRING AV FILTER:

Merknad: Husk at om man ikke bytter med ekstra filtersett så må man skru til filterbeholdere igjen og sette på strømmen etter man har fjernet filterene. Ikke bad i massasjebadet før man har satt filterene på plass igjen.

1. Sett massasjebadet i Standby-modus.
2. Skru ut flottør-element fra weir-skimmer og ta ut filteret (se s. 20).
3. Rengjør filterelementet som følger:
 - ✓ Spyl med hageslange for å fjerne oppsamlet skitt.
 - ✓ Bløtlegg elementene i vann med "Filter Cleaner" rensmiddel i ca 12 timer for å fjerne olje og fett etc.
 - ✓ Inspisere filteret for skader og skift ut ved behov.
 - ✓ Skyll filteret grundig før bruk.
 - ✓ Plasser det rene filteret tilbake i filterbeholder og sett på plass flottør-element (se s. 20).
4. Vent til massasjebad går ut av Standby-modus eller deaktiver Standby-modus manuelt.

PROBLEMLØSNING GENERELL

MASSASJEBADET ER DØDT / KONTROLLPANEL ER DØD

- ✓ Sjekk at kontrollpanelet er tilkoblet powerpack og at kablen mellom dem ikke har brudd
- ✓ Sjekk jordfeilbryter eller sikring
- ✓ Går jordfeilbryter eller sikring kontinuerlig; kontakt din lokale forhandler
- ✓ Er det ikke noe galt med jordfeilbryter eller sikring, prøv manuelt å skru av strømmen til massasjebadet. Vent 10 sekunder og skru strømmen på igjen.

PUMPE(R) STARTER, MEN INGEN SIRKULERING

- ✓ Sjekk at alle T-ventiler og dyser er åpne
- ✓ Sjekk at filter(ene), innsugsrist(er) og skimmer ikke er tett/blokkert
- ✓ Sjekk at vannivå er minst 5 cm over skimmeråpning

PUMPE(R) STARTER, DET ER SIRKULERING, MEN INGEN VARME

- ✓ Prøv å juster opp vanntemperatur i displayet. Ikke forvent at man skal kunne føle varmt vann komme ut av dysene.
- ✓ Sjekk at alle T-ventiler og dyser er åpne
- ✓ Sjekk at filter(ene), innsugsrist(er) og skimmer ikke er tett/blokkert
- ✓ Sjekk at vannivå er minst 5 cm over skimmeråpning

PULSERENDE/MINIMALT TRYKK PÅ TRINN 2 (HØY HASTIGHET)

- ✓ Sjekk at alle T-ventiler og dyser er åpne
- ✓ Sjekk at filter(ene), innsugsrist(er) og skimmer ikke er tett/blokkert
- ✓ Sjekk at vannivå er minst 5 cm over skimmeråpning

PUMPE(NE) VIBRERER MER ENN NORMALT

- ✓ Sjekk etter løse skruer/bolter som fester pumpe
- ✓ Det kan være luft i pumpen(e), følg instruksjoner for å lufte pumpen (se 'Klargjøring av pumpe - Steg 3/3')
- ✓ Sjekk at vannivå er minst 5 cm over skimmeråpning

PROBLEMLØSNING VANNKVALITET

Kjemisk forhold	Årsak/Resultat	Løsning
Uklart / grumsete vann:	a) Svevepartikler i vannet b) For høy pH-verdi c) Dårlig filtrering d) Vannet er overmettet med oppløste stoffer (for høy TDS)	a) Tilsett Bright & Clear b) Tilsett pH Down c) Forlenge filtreringsssyklus eller rense filterene d) Rengjør det skjulte rørsystemet med BioFilm cleaner, tøm ut vannet og fyll på nytt
Misfarget vann:	Oppløste metallsalter, kobber, jern eller andre metaller i vannet	Tilsett No Scale
Skumming:	Høyt innhold av såpe- eller kosmetikkrester	Tilsett Foam Down
Kalkutfelling (grålig vann):	a) Høyt kalsiumnivå b) For høy pH-verdi c) Høy alkalitet d) Manglende desinfeksjonsmiddel	a) Tilsett No Scale b) Tilsett pH Down c) Tilsett Alka Down d) Sjokkbehandling med SpaChock (eller med klorprodukter)
Ubehagelig lukt:	a) Høyt innhold av organisk forurensning i vannet b) Skitne filter eller dårlig filtrering c) Det skjulte rørsystemet er skittent	a) Sjokkbehandling med SpaChock eller klorprodukter som SunWac 9 /12, MiniChlor eller TabTwenty. b) Forlenge filtreringsssyklus eller rense filterene c) Rengjør det skjulte rørsystemet med BioFilm cleaner, tøm ut vannet og fyll på nytt
Ubehagelig klorlukt / øyesvie:	Høyt innhold av bundet klor i vannet.	Tilsett SpaChock for å brenne bort noe av klore, kontrollerer pH verdien og juster etter behov
Øyesvie / hudirritasjon:	a) For lav pH-verdi b) For lav alkalitet c) Vannet er overmettet med oppløste stoffer (for høy TDS)	a) Tilsett pH Up b) Tilsett Alka Up d) Rengjør det skjulte rørsystemet med BioFilm cleaner, tøm ut vannet og fyll på nytt
Glatte / slimete kanter:	Bakterie- eller algevekst	Sjokkbehandling med SpaChock (eller med klorprodukter)

I et massasjebad hvor vannet gjenbrukes i lengre perioder, anbefales det å kontrollere vannkvaliteten regelmessig med en bassengtester eller med teststrips.

De fleste vannproblemer kan løses gjennom forslagene ovenfor. Ekstreme forhold kan føre til at man ikke kan tømme/fylle massasjebadet. Flekker eller kalkrester kan kreve stell før fylling av vann. Kontakt forhandler ved spørsmål.

GARANTIVILKÅR

VikingBad AS følger norsk kjøpslov med 5 års reklamasjonsrett på fabrikkasjonsfeil, ellers gjelder følgende garantier:

10 ÅRS STRUKTURGARANTI

Dersom en feil skulle oppstå i skallet som fører til lekkasjer i strukturen innen 10 år etter kjøpet, vil Emerald Spa reparere ditt massasjebad, erstatte skallet med nytt eller erstatte hele massasjebadet med en lik eller erstattende modell.

5 ÅRS OVERFLATEGARANTI

Skulle overflaten være defekt på noen måte som fører til at akrylen skulle boble, sprekke eller løsne fra glassfiberforsterkningen innen 5 år etter kjøpet, vil Emerald Spa reparere skallet, erstatte skallet eller erstatte massasjebadet med en lik eller erstattende modell.

5 ÅRS GARANTI PÅ DELER & ARBEID

Skulle det være feil ved strømforsyning eller rørsystem som resulterer i operasjonssvikt for rørsystemet eller strømforsyningen innen 5 år etter kjøpet, vil Emerald Spa reparere delene eller erstatte med nye deler. Importøren, VikingBad AS, har landsdekkende servicenett.

HVA ER IKKE DEKKET AV KJØPSLOV ELLER GARANTI

- ✓ Feil som følge av fysisk skade eller ytre påvirkning (lyn, sterk vind o.l).
- ✓ Ved bruk av eldre sikringer (separat fasesikring) dekkes ikke elektriske feil av garantien.
- ✓ Feil bruk av pleiemidler som fører til korrosjon eller skader til skall/pumpe, rørsystem, dyser, kabinett og termolokk.
- ✓ Feil som følge av utførte endringer til massasjebadet utover det som er beskrevet i denne brukermanualen.
- ✓ Lekkasje fra o-ringer til Pumpe og varmekolbe eller løse unioner til Pumpe og varmekolbe. Dette blir kun dekket dersom det er defekt under installasjon/montering.
- ✓ Lyspærer (kun hvis defekt under installasjon) og defekte sikringer.
- ✓ Slitedeler har en begrenset garanti på 2 år og innebefatter; ozonator, tetning til pumpeaksel(er), låsearm til filterbeholder, låsenøkkel for filterbeholder, låsenøkkel til lokk, klips og klipsfeste til lokk samt trekk til termolokket (innmaten i FRP lokk har 5 års garanti).
- ✓ Skader/feil som følge av frostskafer dersom man ikke har fulgt prosedyrer for vinterlagring beskrevet i denne brukermanualen.
- ✓ Skader på akryl/skallet ved bruk av vann over 50°C.
- ✓ Skade/feil på komponenter/massasjebad som skyldes feil bruk eller som er i strid med prosedyrer beskrevet i denne brukermanualen.
- ✓ Feil/skader som følge av feilmontering, utførte reparasjoner av uautorisert personell eller bruk av ikke-originale reservedeler i forbindelse med service/reparasjon.
- ✓ Ettermontert tilleggsutstyr (lokkavløfter, trapp o.l)
- ✓ Indirekte kostnader som VikingBad AS er uforskyldt i, som f.eks tap av fortjeneste eller annen skade på person/eiendom som følge av: brukerfeil, feil, skade på produktet.
- ✓ Alle følgefetilårsaket av frostskafer som kunde kunne forhindre dekkes ikke av garantien.
- ✓ VikingBad AS fraskriver seg ansvaret for kostnader i forbindelse med reklamasjoner, service eller annet utover selve produktet.

VIKTIG MED TANKE PÅ NEDFELLING AV PRODUKT

Skal produktet felles ned i betong, platting eller andre former for byggverk MÅ det gjøres forebyggende arbeid for og forhindre framtidige skader. Det som aller først må tilrettelegges er at alle 4 sider på massasjebadet har tilgjengelighet for og få skrudd av paneler slik at en serviceperson kan komme til for og rette eventuelle feil eller mangler som foreligger på produktet. Se også punkt nedenfor "Viktig med tanke på reklamasjon"

Det må også sørges for at nedfellingsarealet har riktig, og god drenering visst det skulle komme vann i form av regn, snø, lekkasjer eller andre tredjeparts innvirkninger som kan føre til skader på karet. Oppstår det skader som følger av at disse retningslinjene ikke er fulgt, dekkes dette ikke av garantien.

VIKTIG MED TANKE PÅ REKLAMASJON

Produktet må være tilgjengelig for serviceperson ved reklamasjon. Det er kjøpers ansvar å sørge for at produktet er tilgjengelig. Dersom fliser, toalett, baderomsmøbler, veranda, platting, bygg eller lignende må demonteres eller eventuelt produkt må løftes opp/ut av innbygging for at serviceperson skal komme til selve produktet påligger dette ansvaret på kjøper. Tid serviceperson bruker for å gjøre produktet tilgjengelig for service/reklamasjon inngår ikke i garanti og faktureres etter timepris.

Dersom kunde oppdager feil ved massasjebadet som fører til direkte temperaturfall forplikter kunde seg og forhindre alle typer følgefeil dette fører med seg, dette menes hovedsaklig ved at når utetemperaturer er under frysepunktet slik at massasjebadets skjulte rørsystem utsettes for frostfare må dette forhindres ved f. eks plassere en varmeovn i utstysrom.

Alternativet er og tømme karet helt for vann, vi anbefaler da og følge prosedyre for vinterlagring (se innholdsfortegnelse).

Alle følgefeil forårsaket av frostkader som kunde kunne forhindret dekkes ikke av garantien.

GARANTI GJELDER KUN SAMMEN MED GYLDIG KVITTERING I DET LAND PRODUKTET ER KJØPT.

Viktig: Denne brukermanualen og innholdet kan endres uten varslings. Selv om VikingBad AS har utarbeidet brukermanualen så nøyaktig som mulig, vil ikke VikingBad AS være økonomisk ansvarlig for tap, skader eller andre ødeleggelser som følge av feilaktig installasjon, service eller bruk. VikingBad AS tar også forbehold om produktendringer og trykkfeil i brukermanualen.

SAMSVARERKLÆRING EMERALD SPA

Leverandør: VikingBad AS
Østerskogen 25
4879 Grimstad
NORWAY

Produktbeskrivelse: Utendørs Spa / Massasjebad

Modellserie: Villa, Chateau, Estate, Manor

Modeller: C230, C335, C540, C640, E340, E550, E650, E750, E850, M570, M670, M770, M870.

VikingBad AS bekrefter herved at ovennevnte produkter er testet og funnet i samsvar med følgende:

Test standard: EN 60335-2-60

VikingBad AS forsikrer at produktene oppfyller kravene som fremstilt av Forskrift om elektrisk utstyr (Hjemmel: Fastsatt av Direktoratet for samfunnssikkerhet og beredskap 31. oktober 2008 med hjemmel i lov 24. mai 1929 nr. 4 om tilsyn med elektriske anlegg og elektrisk utstyr (el-tilsynsloven) § 10, jf. delegeringsvedtak 1. september 2003 nr. 1161.)



Ørjan Moy Jacobsen

Produktansvarlig VikingBad AS

